

# Buku Petunjuk Penggunaan

BO 1661 HABK

BO 7838

BO 6633

BO 6435

BO 3435

BO 4630

BO 2733

BO 2638

BO 2633

BO 1733

BO 4660

BO 2763

BO 2668

BO 2663

# DAFTAR ISI

Bagian 1 : Petunjuk Keselamatan	3
Bagian 2 : Nama – Nama Bagian	4
Bagian 3 : Pemasangan	6
Bagian 4 : Cara Penggunaan	10
Panel Kontrol dan Timer BO 4630 dan BO 4660	10
Panel Kontrol dan Timer BO 1733, BO 2633, BO 2638, BO 2663, BO 2668, BO 2733, BO 2763, BO 3630	11
Panel Kontrol dan Timer BO 6633	16
Pengaturan waktu elektronik di BO 4660	18
Pengaturan waktu elektronik di BO 4630	19
Unit Kontrol Pengoperasian BO 7838	21
Panel Kontrol BO 3435 dan BO 6435	26
Pengaturan fungsi oven BO 3435 dan BO 6435	26
Pengaturan fungsi oven BO 7838	29
Pengaturan fungsi oven BO 1661 HABK	69
Pengaturan fungsi oven BO 2663 dan BO 2763	70
Part 5: Perawatan	73
Pemeliharaan dan Pembersihan BO 7838	76
Part 6: Penyelesaian Masalah	81
Part 7: Tindakan Pencegahan	83
Part 8: Spesifikasi	85
Lampiran 1	89
Lampiran 2	90

Buku panduan ini menjelaskan semua yang perlu diketahui tentang produk baru anda. Silahkan menghubungi customer care untuk bantuan lebih lanjut lewat situs resmi [www.modena.com](http://www.modena.com)

## PART 1: SAFETY WARNINGS

- Silakan menggunakan soket dengan arus di atas 25A. Pemasangan harus dijamin. Jangan gunakan soket steker listrik yang longgar atau buruk, atau dengan mudah menyebabkan sengatan listrik, korsleting, dan kebakaran; Jika peralatan berbagi satu soket dengan peralatan listrik lainnya, kebakaran dapat terjadi karena pemanasan yang tidak normal.
- Saat mencabut soket, pegang ujung steker dengan tangan untuk menariknya keluar; Jangan mencabut kabel listrik dengan tangan yang memegang kabel, karena sengatan listrik, korsleting, kebakaran, dan bahaya lainnya dapat terjadi.
- Hanya teknisi perbaikan profesional yang dapat membongkar, memperbaiki, dan mengubah peralatan.
- Jika peralatan diam dalam waktu lama, cabut steker listrik atau matikan supply listrik barang.
- Selama penggunaan alat menjadi panas. Perhatian harus diberikan untuk menghindari menyentuh elemen pemanas di dalam oven.
- PERINGATAN: Komponen yang dapat diakses dapat menjadi panas selama penggunaan. Anak-anak kecil harus dijauhkan.
- Jangan menggunakan pembersih abrasif yang kasar atau pengkilas logam tajam untuk membersihkan kaca pintu oven, karena dapat menggores permukaan, yang dapat mengakibatkan kaca pecah.
- Alat ini tidak dimaksudkan untuk digunakan oleh orang (termasuk anak-anak) dengan keterbatasan fisik, sensorik atau mental, atau kurang pengalaman dan pengetahuan, kecuali mereka telah diberi pengawasan atau instruksi tentang penggunaan alat oleh orang yang bertanggung jawab keselamatan Anak-anak harus diawasi untuk memastikan mereka tidak bermain-main dengan alat ini.
- PERINGATAN: Peranti dan bagian yang mudah disentuh menjadi panas selama penggunaan. Perhatian harus dilakukan untuk menghindari menyentuh elemen pemanas. Anak-anak yang berusia kurang dari 8 tahun harus dijauhkan kecuali diawasi terus menerus.
- Jika kabel suplai rusak, harus diganti oleh produsen, agen servis atau orang yang mempunyai keahlian sejenis untuk menghindari bahaya.

## PART 2: NAMA – NAMA BAGIAN

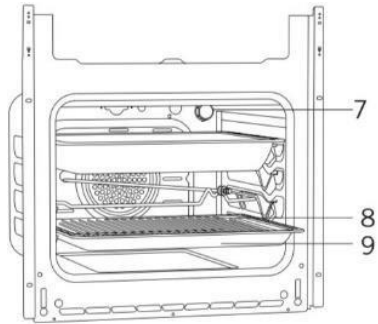
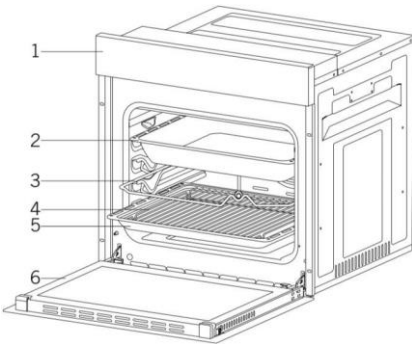

Part names:

- |                                 |                   |
|---------------------------------|-------------------|
| 1) Panel Kontrol                | 6) Engsel Pintu   |
| 2) Baki Dalam                   | 7) Lampu          |
| 3) Kawat Panggang di dalam baki | 8) Kawat Panggang |
| 4) Baki Standar                 | 9) Baki Standar   |
| 5) Pintu Oven                   |                   |

- Gambar adalah gambaran umum dan belum tentu sama dengan produk yang Anda terima
- Fitur dan spesifikasi produk tergantung pada tipe produk

Accessories (optional)

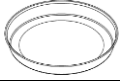
<p>Baki Dalam</p> <p>Digunakan untuk kue, daging panggang besar, makanan berair. Bisa juga begitu digunakan sebagai wadah pengumpul minyak jika Anda memanggang langsung panggangan dengan kue, makanan beku, dan hidangan daging.</p>	
<p>Baki / Baki Kaca</p> <p>Digunakan untuk kue kering (kue, biskuit dll.)</p>	
<p>Baki Bundar</p> <p>Digunakan untuk makanan beku pastry.</p>	
<p>Kawat panggangan</p> <p>Digunakan untuk memanggang atau menempatkan makanan untuk dipanggang, dipanggang dan dibekukan ke rak yang diinginkan.</p>	
<p>Rel Teleskopik</p> <p>Baki dan rak kawat dapat dilepas dan dipasang dengan mudah berkat rel teleskopik.</p>	
<p>Kawat Panggangan dalam baki</p> <p>Makanan yang menempel saat memasak seperti steak ditem- patkan di nampan panggangan. Demikian kontak makanan dengan nampan dan lengket dicegah.</p>	
<p>Batu Panggangan pizza dan Spatula</p> <p>Mereka digunakan untuk membuat kue seperti pizza, roti, panekuk dan menghapus makanan yang dipanggang dari oven.</p>	
<p>Gagang Baki</p> <p>Digunakan untuk memegang baki panas.</p>	

<p>Air Fryer Drum</p> <p>Digunakan saat menggunakan Fitur Air Fryer</p>	
<p>Air Fryer Tray</p> <p>Digunakan saat menggunakan Fitur Air Fryer</p>	

## BAGIAN 3 : PEMASANGAN

Kipas pendingin harus mengeluarkan uap ekstra dan mencegah permukaan luar alat terlalu panas selama pengoperasian oven. Ini adalah kondisi yang diperlukan untuk menjaga kondisi alat dan proses memasak yang lebih baik. Kipas pendingin harus beroperasi setelah memasak sudah selesai.

Kipas akan otomatis berhenti setelah pendinginan selesai.

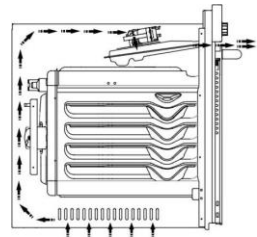

Harus terdapat ruang untuk sirkulasi udara dibelakang alat seperti dicontohkan dalam gambar.

### Pemasangan dan Perakitan Oven

Ruang operasi peranti harus ditentukan sebelum memulai pemasangan. Peralatan tidak boleh dipasang di area dengan aliran udara yang tinggi.

Tangani alat dengan setidaknya dua orang. Jangan seret alat untuk mencegah kerusakan pada lantai. Lepas semua bahan kemasan di dalam dan di luar kemasan. Lepas semua bahan dan dokumen di dalam produk.

### Pemasangan Di Bawah Meja

Kabinet harus sesuai dengan dimensi yang ditentukan dalam gambar 2.

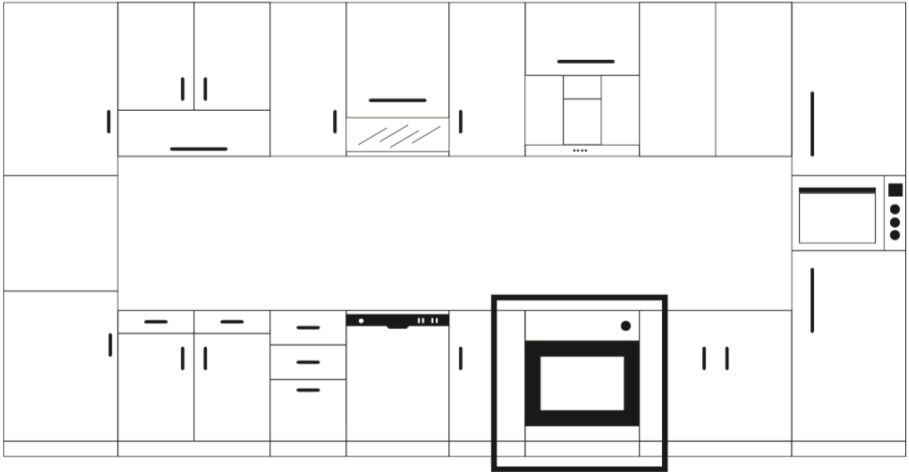

Gambar 2

### Pemasangan di Kabinet Tinggi

Kabinet harus memenuhi ukuran yang diberikan pada gambar 3.

Di bagian belakang kabin, dan di bagian atas dan bawah, harus terdapat ruang kosong dengan dimensi yang ditentukan dalam gambar untuk menyediakan ventilasi yang dibutuhkan.



Gambar 3

Dimensi alat diberikan pada Gambar 4.

Permukaan furnitur dimana peranti dipasang dan bahan untuk pemasangan harus tahan suhu setidaknya 100 ° C.

Agar alat tidak terbalik, kabinet harus dipasang harus dikencangkan dan lantai kabinet harus rata.

Lantai kabinet harus cukup kuat untuk menahan beban pada setidaknya 60 kg.

MODEL	A ( mm )	B ( mm )	C ( mm )
BO 1733	550	560	580
BO 2633	550	560	580
BO 2638	550	560	580
BO 2663	550	560	580
BO 2668	550	560	580
BO 2733	550	560	580
BO 2763	570	560	585
BO 3435	550	560	448
BO 6435	550	560	448
BO 4630	550	560	580
BO 4660	570	560	580
BO 6633	550	560	580
BO 7838	550	560	585
BO 1661 HABK	550	560	580

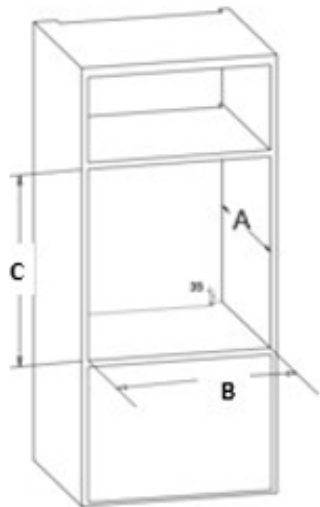

Gambar 4



## Menempatkan dan Mengencangkan Oven

Tempatkan oven ke kabinet oleh dua orang atau lebih. Pastikan rangka oven dan bagian depan furnitur selaras dengan benar. Tali suplai tidak boleh ditinggalkan di bawah oven atau terhimpit atau tertekuk antara oven dan perabotan.

Kencangkan oven ke furnitur menggunakan sekrup yang disertakan dengan alat. Sekrup harus dipasang dengan menempatkannya melalui plastik terpasang pada bingkai alat seperti yang ditunjukkan pada gambar 5. Sekrup jangan dibuat terlalu kencang. Jika tidak, lubang sekrup bisa aus di luar.

Pastikan oven tidak bergerak setelah pemasangan. Jika oven tidak dipasang sesuai dengan instruksi pemasangan, ada risiko terbalik selama operasi.

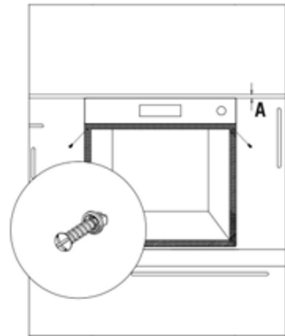

Gambar 5

## Koneksi Listrik

Tempat di mana produk harus dipasang harus memiliki pemasangan listrik yang tepat. Tegangan listrik harus sesuai dengan tegangan yang diberikan pada pelat tipe produk.

Sambungan listrik peranti harus dilakukan sesuai dengan peraturan kelistrikan lokal dan nasional.

Putuskan sambungan daya listrik sebelum mulai memasang produk. Jangan hubungkan produk ke listrik sampai pemasangan selesai.

Di depan meja dapur, harus dibiarkan ruang setidaknya 5 mm dari bagian bawah meja.

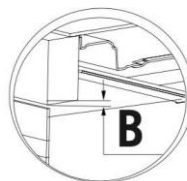
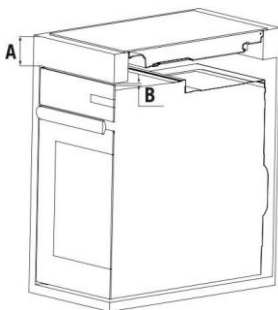







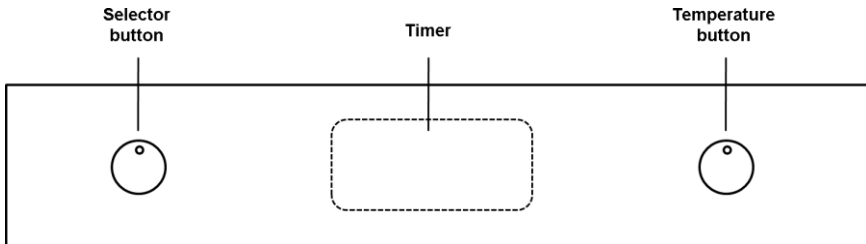

<b>A</b>	Min. 80 mm
<b>B</b> (Air outlet)	5 mm

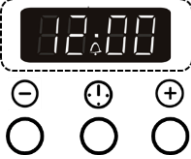
## BAGIAN 4 : CARA PENGGUNAAN

Panel Kontrol dan Timer BO 4630 and BO 4660

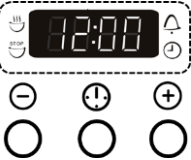







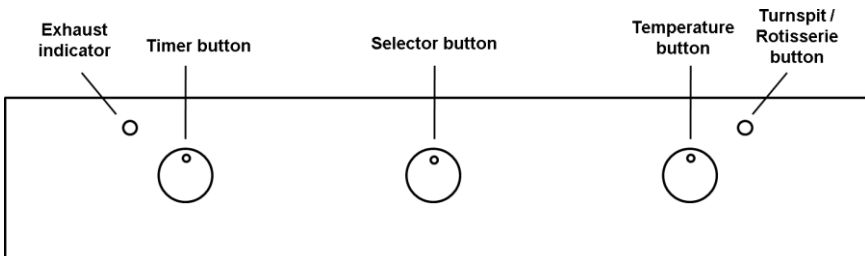



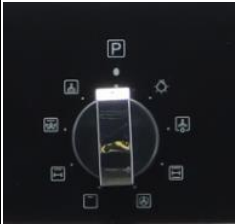

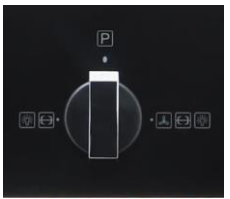
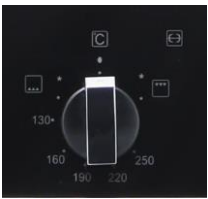





MODEL	Control Panel
<b>BO 4630</b>	
<b>BO 4660</b>	

<b>BO 4660</b>  		Tombol Pilihan Untuk memilih fungsi yang akan diatur
		Tombol Tambah
		Tombol Kurang
<b>BO 4630</b>		Indikator waktu mundur (Alarm) Untuk mengatur alarm, bel setelah waktu berlalu. Fungsi ini tidak mempengaruhi kerja oven.
		Indikator Waktu harian (Jam) Untuk mengatur, mengubah dan memeriksa waktu.
		Indikator Waktu memasak Untuk mengatur berapa lama oven digunakan
		Indikator Waktu selesai Untuk mengatur kapan waktu oven mati (berhenti beroperasi)

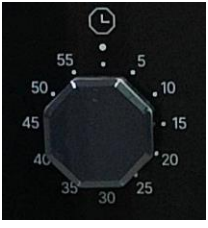
Panel Kontrol dan Timer BO 1733, BO 2633, BO 2638, BO 2663, BO 2668, BO 2733, BO 2763, BO 3630

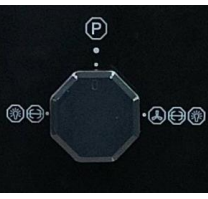

MODEL	Selector Program	Thermostat	Timer
BO 1733			
BO 2633			
BO 2663			
BO 2733			
BO 2763			





<b>BO 2638</b>			
<b>BO 2668</b>			



**NOTE:**



Semua fungsi akan dimulai setelah memilih suhu dengan knob pengatur suhu

Oven dilengkapi dengan :

- Elemen pemanas bagian bawah.
- Elemen pemanas bagian atas, yang sesuai mode memasak dapat digunakan untuk memanggang atau membakar.
- Elemen pemanas melingkar, yang mengelilingi kipas.

	<p>Lampu</p> <p>Jika Anda memutar kenop ke posisi , maka lampu akan menyala.</p>
	<p>Menghilangkan bekuan es (Defrost)</p> <p>Udara pada suhu ambient didistribusikan di dalam oven untuk menghilangkan bekuan es pada makanan lebih cepat dan tanpa menurunkan kandungan protein di dalam makanan tersebut.</p>
	<p>Pemutar Panggang (Turnspit)</p> <p>Jika Anda memutar kenop ke posisi seperti pada gambar di samping ini, pemutar panggang akan berputar.</p>

	<p>Pemanas atas dan bawah + pemutar panggangan Kedua elemen pemanas bagian atas dan bawah nyala bersamaan. Proses memanaskan dari 2 arah atas dan bawah. Fungsi ini juga dapat menggunakan pemutar panggangan. Ideal untuk memasak beberapa hidangan secara bersama-sama.</p>
	<p>Kipas Oven Untuk menggunakan kipas oven, putarlah terlebih dahulu kenop program ke arah tanda kipas, selanjutnya putar kenop tungku ke arah tungku oven bawah, kipas oven akan bekerja setelah api oven pada tungku bawah menyala.  Kipas tidak akan bekerja ketika tungku oven atas sedang bekerja. Udara panas didistribusikan secara merata di dalam oven oleh kipas. Fungsi ini cocok digunakan untuk memasak beberapa jenis makanan (daging, ikan) dalam waktu bersamaan tanpa memengaruhi rasa dan baunya. Juga digunakan untuk memasak kue-kue kering.</p>
	<p>Pemanas belakang + Kipas oven (Oven konveksi) Kipas dan elemen pemanas melingkar menyala secara bersamaan. Udara panas didistribusikan secara merata di dalam oven. Ideal untuk memasak berbagai kue.</p>
	<p>Memanggang dalam ukuran sedang Panas dipancarkan dari arah atas menggunakan sebagian pemanas atas. Fitur ini memungkinkan Anda untuk memanggang dalam jumlah kecil secara ekonomis.</p>
	<p>Memanggang secara keseluruhan + pemutar panggangan Panas dipancarkan dari arah atas menggunakan seluruh elemen pemanas atas. Fitur ini digunakan untuk memanggang makanan dalam jumlah besar dan hasil panggangan akan lebih matang merata. Fungsi ini juga dapat menggunakan pemutar panggangan.</p>
	<p>Memanggang secara keseluruhan + kipas + pemutar panggangan Udara yang dipanaskan oleh elemen pemanas bagian atas disirkulasikan oleh kipas untuk membantu menyebarkan panas ke</p>

	<p>seluruh ruang oven. Fungsi ini dapat juga digunakan untuk memanggang makanan dengan pemutar penggangan.</p>
	<p>Elemen pemanas bagian bawah + kipas</p> <p>Udara yang dipanaskan oleh elemen pemanas bagian bawah dan disirkulasikan oleh kipas untuk membantu menyebarkan ke seluruh ruang oven. Ideal untuk memasak pizza.</p>
<p>★</p> 	<p>Tungku Oven Atas Dengan Pemantik Otomatis</p> <p>Untuk menggunakan tungku oven atas, putarlah kenop ke posisi seperti gambar disamping. Tungku atas sudah mempunyai pemantik otomatis dan pastikan pintu oven dalam keadaan tertutup.</p>
<p>★</p> 	<p>Tungku Oven Bawah Dengan Pemantik Otomatis</p> <p>Untuk menggunakan tungku oven bawah, putarlah kenop ke posisi seperti gambar disamping.</p> <p>Tungku bawah sudah mempunyai pemantik otomatis dan pastikan pintu oven dalam keadaan tertutup.</p>

### Timer BO 2633, BO 2638, BO 2663, BO 2668, BO 2733, BO 3630

- Timer dilengkapi dengan buzzer yang dapat di atur waktu maksimum nya 60 menit.
- Putar searah jarum jam ke posisi menit 60 kemudian putar berlawanan arah jarum jam ke posisi yang diinginkan.
- Setelah waktu berakhir atau kenop Kembali ke posisi • ( titik hitam ), akan terdengar suara / alarm

### Timer BO 1733, BO 2763

- Untuk menggunakan timer, atur buzzer dengan cara putar kenop searah jarum jam. Ke arah menit yang di tuju. ( maksimal 120 menit )
- Saat waktu memasak habis, buzzer tidak akan mematikan oven.

### Panel Kontrol and Timer BO 6633



### Tombol Pengoperasian

On / Off Switch	Program	Light	Timer	Setting switch for Temperature, Clock and Timer		Rapid Heat-up	OK



## Fungsi & Pengoperasian

Pada saat oven terhubung dengan sumber listrik atau sirkuit pendek, maka PCB akan mengatur ulang semua fungsi kembali ke pengaturan awal.

1. Tekan tombol **Ⓛ** untuk mengaktifkan oven, kemudian tekan tombol **P** untuk memilih fungsi memasak, kemudian tekan **ok** untuk mengkonfirmasi.
2. Ketika mengganti fungsi, pengaturan waktu memasak selesai dan durasi waktu memasak tidak akan akurat.
3. Jika suhu memasak diatur ulang, oven akan berhenti bekerja, dan juga alarm. Harus menekan **ok** untuk memulai ulang alarm.
4. Suhu baru dan pengaturan fungsi harus dikonfirmasi dengan menekan **ok**.
5. Dalam mode Fungsi, tekan **Ⓛ** untuk memasukkan mode Standby. Dan layar display akan menunjukkan waktu sekarang.

Urutan cara / model memasak akan tampak pada layar display seperti gambar berikut :

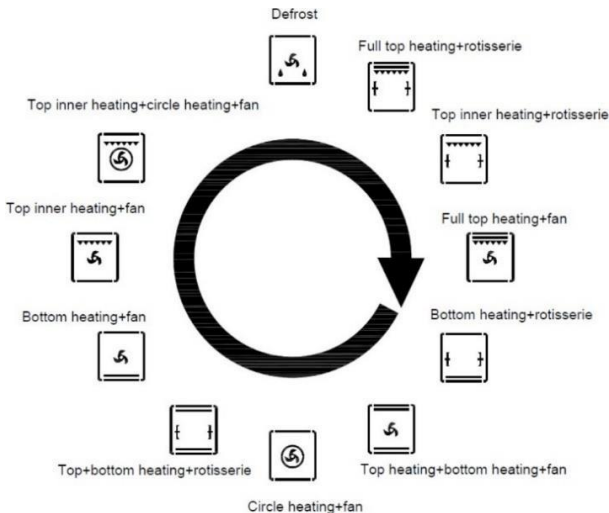

## Pengaturan waktu elektronik di BO 4660

Pada BO 4660, Pengatur waktu berfungsi sebagai pengingat, ini tidak berpengaruh terhadap kerja oven.

Ketika oven telah tersambung ke sumber listrik, display akan berkedip 0:00. Tekan tombol Plus untuk masuk ke Mode pengaturan Alarm. Tekan tombol Minus untuk masuk ke pengaturan suara alarm. Tekan tombol pilihan untuk masuk ke mode pengaturan waktu.

### Mengatur Waktu

Tekan tombol pilihan untuk masuk ke mode pengaturan waktu. Tekan tombol Plus atau Minus untuk mengatur waktu, konfirmasi akan dilakukan secara otomatis setelah 3 detik.

### Mengatur Alarm

Alarm dapat diatur selama 0:10 ~ 99:00 (menit:detik). Tekan tombol Plus untuk masuk ke mode pengaturan Alarm dan symbol  akan ditampilkan di layar.

Tekan tombol Plus atau Minus untuk mengatur waktu, konfirmasi akan dilakukan secara otomatis setelah 3 detik. Ketika waktu lebih dari 0:00 and symbol  ditunjukkan di layar, dan terjadi suara Di, Di, Di.... Setelah

7 menit, suara akan berhenti dan layar menunjukkan waktu sekarang. Pengguna dapat juga menekan tombol Plus, untuk menghentikan suara alarm.

### Mengubah atau menghapus pengaturan alarm.

Tekan tombol Plus untuk masuk ke pengaturan alarm lagi. Simbol  berkedip di layar. Tekan tombol Plus atau Minus untuk mengubah waktu alarm. Ketika pengaturan diatur ke 0:00, alarm akan dibatalkan.

### Mengatur suara Alarm

Tekan tombol Minus untuk masuk ke pengaturan suara alarm. Tekan tombol pilihan untuk masuk ke mode pengaturan waktu. Ada 3 jenis suara alarm yang bias diatur

## **Pengaturan pengatur waktu elektronik di BO 4630**

Pada BO 4630, Pengatur waktu dapat untuk mengatur lama waktu memasak Sebelum penggunaan untuk pertama kali, atur dan ubah jam sesuai waktu harian. Oven hanya dapat beroperasi ketika jam telah diatur

Ketika oven telah tersambung ke sumber listrik, atau telah ada daya listrik, indikator jam akan berkedip secara otomatis

1. Untuk mengubah waktu jam yang telah diatur, tekan tombol Pilihan berulang kali hingga fungsi indikator waktu berkedip.
2. Atur waktu/jam sekarang dengan menekan tombol plus (+) atau minus (-)

Setelah kira-kira 5 detik, indikator berhenti berkedip dan layar jam menampilkan waktu harian. Saat ini oven telah siap digunakan. Waktu hanya dapat diubah jika tidak ada fungsi otomatis (Waktu memasak atau waktu selesai) telah diatur.

### **Alarm**

1. Tekan tombol Pilihan berulang kali, hingga indikator fungsi Waktu memasak berkedip.
2. Gunakan tombol plus (+) atau minus (-), atur Waktu memasak sesuai kebutuhan

Setelah kira-kira 5 detik, layar display menunjukkan waktu sekarang. Indikator waktu memasak akan menyala.

Setelah waktu berlalu, indicator fungsi akan berkedip dan bel akan berbunyi selama 2 menit dan oven akan berhenti beroperasi secara otomatis.

Tekan sembarang tombol untuk mematikan bel dan program sebelumnya.

### **Waktu Memasak**

1. Tekan tombol Pilihan berulang kali, hingga indikator fungsi Waktu selesai berkedip.
2. Gunakan tombol plus (+) atau minus (-), atur Waktu selesai (mematikan oven) sesuai kebutuhan

Setelah kira-kira 5 detik, layar display menunjukkan waktu sekarang. Indikator waktu selesai akan menyala.

Setelah waktu berlalu, indicator fungsi akan berkedip dan bel akan berbunyi selama 2 menit dan oven akan berhenti beroperasi secara otomatis.

Tekan sembarang tombol untuk mematikan bel dan program sebelumnya.

## **Kombinasi waktu memasak dan waktu selesai**

Waktu memasak dan waktu selesai dapat digunakan secara bersamaan, jika oven menyala secara otomatis dan mati kemudian.

1. Menggunakan fungsi waktu memasak, atur periode memasak yang dibutuhkan untuk memasak. Contoh, waktu memasak 1 jam (60 menit).
2. Menggunakan fungsi waktu selesai, atur waktu dimana makanan akan siap. Contoh, sajian siap pukul 14:05
3. Indikator waktu memasak dan waktu selesai menyala dan display menampilkan waktu sekarang. Contoh, waktu sekarang adalah 12:05
4. Oven akan menyala otomatis pada waktu yang tepat sesuai yang dihitung. Contoh, oven menyala pada pukul 13:05 dan oven akan mati secara otomatis ketika waktu memasak selesai. Contoh, pada pukul 14:05 (sesuai waktu yang telah diatur pada poin no. 2)

## **Lampu Indikator**

- Lampu indikator kerja oven akan menyala sampai dengan suhu yang dipilih pada saat memutar kenop pengatur suhu, dan akan mati jika suhu yang dipilih sudah tercapai.
- Lampu indikator KIPAS PENDINGIN akan menyala jika kipas pendingin masih dalam keadaan menyala.
- Lampu indicator Pemutar panggangan akan menyala jika pemutar panggangan difungsikan.









## Unit control pengoperasian oven BO 7838

<p>Display</p>		
	<ol style="list-style-type: none"> <li>1. Probe Daging</li> <li>2. Pengunci Anak</li> <li>3. Pengingat Menit</li> <li>4. Jam</li> <li>5. Pengaturan</li> </ol>	<ol style="list-style-type: none"> <li>6. Memasak Otomatis</li> <li>7. Fungsi Khusus</li> <li>8. Favorit</li> <li>9. Pembersihan</li> </ol>
<p>Petunjuk Penggunaan</p>		
	<ol style="list-style-type: none"> <li>1. Tombol Kembali <ul style="list-style-type: none"> <li>• Tekan Sebentar: Kembali saat menavigasi menu</li> <li>• Tekan Lama : Saat memasak, membatalkan siklus memasak</li> </ul> </li> <li>2. Kenop Putar <ul style="list-style-type: none"> <li>• Putar Kanan / Kiri : Navigasi Pilihan</li> <li>• Tekan Singkat : Mengaktifkan Pilihan</li> <li>• Tekan Lama : Menjeda fungsi memasak, membersihkan dan lainnya.</li> </ul> </li> <li>3. Tombol MENU <ul style="list-style-type: none"> <li>• Masuk ke menu</li> <li>• Menambah, merekam, dan menghapus favorit</li> <li>• Mengaktifkan fungsi pengingat dan fungsi pengaman selama proses memasak</li> </ul> </li> <li>4. Tombol Power <ul style="list-style-type: none"> <li>• Tekan Sebentar : Menghidupkan / mematikan oven</li> </ul> </li> </ol>	

	<ul style="list-style-type: none"> <li>• .Tekan Lama : Membatalkan siklus memasak dan mematikan oven selama memasak.</li> </ul>
--	---





### Simbol pada Layar

Produk menampilkan layar “TFT”

	Memasak mode Eco “Economic”		Memasak mode suhu rendah
	Probe Daging		Shabbat
	Pencairan Es		Yoghurt
	Membuat Adonan		Menjaga Hangat



### Temperature

Simbol pengaturan didefinisikan dalam table berikut :

	Pemanasan cepat ( Pemanasan sebelum memasak )		Probe Daging
	Level Panas ( tampilan temperatur pada ruang oven )		Tampilan Temperatur (°C)





### Pengaturan Waktu

Simbol pengaturan waktu didefinisikan dalam tabel berikut .

	Memasak Normal		Penunda Masak
	Pengingat Waktu		

### Memasak

Simbol memasak pada oven didefinisikan dalam tabel berikut

	Pemanas bawah Oven		Pemanas atas Oven
	Tungku atasOven		Pemanas Belakang
	Kipas Oven		



### Pengaturan

The oven setting symbol is defined in the following table

	Suara Tombol		Tombol Pengunci
---	--------------	---	-----------------

### Menu Memasak Otomatis

Simbol menu memasak otomatis pada oven didefinisikan dalam tabel berikut :

	Daging		Pizza
	Ayam		Roti
	Ikan		Makanan Oven
	Kue		Spesial

### Menu Akhir Memasak

Simbol menu akhir memasak pada oven didefinisikan dalam tabel berikut :

	Simpan menu Favorit		Perpanjang Durasi
	Selesai Memasak		

Persiapan Ketika oven diaktifkan untuk pertama kali

Oven dinonaktifkan ketika dihidupkan untuk pertama kalinya. Jam yang ditunjukkan pada layer tidak terbaharui. Cukup ikuti beberapa langkah di bawah ini untuk melakukan pengaturan jam;

- Tekan tombol ON / OFF untuk menghidupkan oven. Kemudian tekan tombol

MENU untuk masuk ke menu.

- Pilih “ time of day “ pada pengaturan “ sub-menu”
- Lakukan penYauaian jam dan menit menggunakan kenop putar.

Tampilan Fungsi – fungsi masak dan fitur fiturnya

	<p>Pemanas Atas dan Bawah.</p> <p>Temperatur yang disarankan adalah 200°C. Memungkinkan memasak dari 45°C sampai 240°C hingga 6 jam</p>		<p>Tungku atas oven, pemanas belakang dan kipas</p> <p>Temperatur yang disarankan adalah 220°C.</p> <p>Memungkinkan memasak dari 120°C sampai 230°C hingga 4 jam.</p>
	<p>Pemanas Atas, pemanas bawah dan kipas</p> <p>Temperatur yang disarankan adalah 180°C.</p> <p>Memungkinkan memasak dari 45 ° C sampai 240 ° C hingga 6 jam.</p>		<p>Pemanas atas</p> <p>Temperatur yang disarankan adalah 150°C.</p> <p>Mengizinkan memasak dari 120°C sampai 230°C hingga 2 jam</p>
	<p>Pemanas Belakang dan kipas</p> <p>Temperatur yang disarankan adalah 175°C.</p> <p>Mengizinkan memasak dari 45 ° C sampai 240 ° C hingga 8 jam.</p>		<p>Pemanas bawah</p> <p>Temperatur yang disarankan adalah 200°C.</p> <p>Mengizinkan memasak dari 60°C sampai 230°C hingga 8 jam.</p>
	<p>Pemanas Atas, pemanas bawah, kipas dan pemanas belakang.</p> <p>Temperatur yang disarankan adalah 180°C.</p>		<p>Pemanas bawah, pemanas belakang, dan kipas</p> <p>Temperatur yang disarankan adalah 150°C.</p> <p>Memungkinkan memasak dari</p>



	Memungkinkan memasak dari 60°C sampai 240 °C hingga 5 jam.		45°C sampai 230°C hingga 4 jam.
	Tungku atas oven Panggang dioperasikan. Temperatur yang disarankan adalah 180°C. Memungkinkan Memasak dari 120 ° C sampai 230 ° C hingga 1 jam		Pemanas atas, pemanas belakang, dan kipas Temperatur yang disarankan adalah 150°C. Memungkinkan memasak dari 45°C sampai 230°C hingga 4 jam.
	Tungku oven atas dan pemanas atas. Direkomendasikan temperatur 200°C. Memungkinkan memasak dari 120°C sampai 230°C hingga 1 jam.		Tungku oven atas, pemanas atas dan turnspit Direkomendasikan temperatur 200°C. Memungkinkan memasak dari 120°C sampai 230°C hingga 1 jam.
	Tungku oven atas dan kipas Temperatur yang disarankan adalah 175°C. Memungkinkan memasak dari 120°C sampai 230°C hingga 1 jam.		Tungku oven atas, kipas dan turnspit Direkomendasikan temperatur 175°C. Memungkinkan memasak dari 120°C sampai 230°C hingga 1 jam
	Tungku oven atas, pemanas atas dan kipas Direkomendasikan temperature 185°C. Memungkinkan memasak dari		Tungku oven atas, pemanas belakang, kipas dan turnspit Direkomendasikan temperatur 185°C. Memungkinkan memasak dari

120°C sampai 230°C hingga 1 jam	120°C sampai 230°C hingga 1 jam
---------------------------------	---------------------------------

### Panel Kontrol BO 3435 and BO 6435

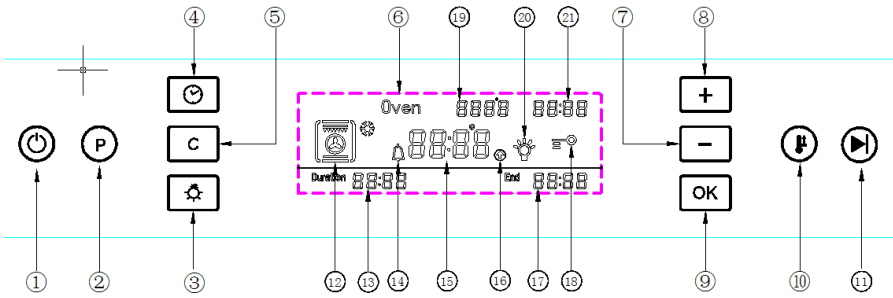









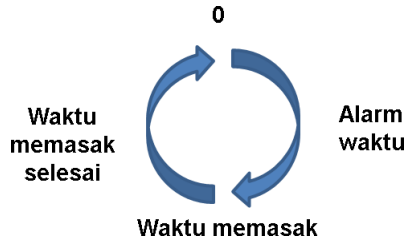







1	Tombol On/Off	8	Tombol Plus	15	Waktu atau suhu
2	Tombol Program	9	Tombol OK	16	Simbol pemanasan cepat
3	Tombol Lampu	10	Tombol pemanasan cepat	17	Waktu memasak selesai
4	Tombol Pengatur waktu	11	Tombol Start / Stop	18	Simbol Pengunci
5	Tombol pengatur suhu	12	Simbol Mode Cooking	19	Pengaturan suhu
6	Layar Display	13	Waktu Memasak	20	Simbol lampu
7	Tombol Minus	14	Simbol alarm	21	Waktu jam

### Pengaturan fungsi oven BO 3435 and BO 6435



- Mengatur Waktu (Jam) / Alarm / Waktu Memasak / Waktu memasak selesai

Urutan cara / mode memasak akan tampak pada layar display seperti gambar berikut :





3. Waktu / jam: Tekan tombol  selama 2 detik, tekan tombol  /  untuk mengatur waktu, tekan tombol  untuk mengkonfirmasi.
4. Waktu alarm  : Tekan tombol  satu kali, tekan tombol  /  untuk mengatur waktu memasak, tekan tombol  untuk mengkonfirmasi. Display akan menampilkan simbol .
5. Durasi waktu memasak: Tekan tombol  dua kali, tekan tombol  /  untuk mengatur waktu memasak 00:00 (jam:menit), tekan tombol  untuk mengkonfirmasi.
6. Waktu memasak selesai: Setelah mengatur durasi waktu memasak, tekan tombol tiga kali untuk mengatur waktu memasak selesai. Oven akan mulai beroperasi segera setelah mencapai waktu mulai.
7. Contoh: Waktu sekarang 12:00, pengguna mengatur waktu memasak menjadi 0:30 (jam:menit), lalu tekan  untuk mengatur waktu selesai menjadi 12:40. Oven akan mulai memasak pada pukul 12:10, dan display menunjukkan waktu memasak selesai.

## Mengatur fungsi oven

1. Tekan tombol **P** untuk menyalakan oven. Anda dapat memilih mode memasak berbeda dengan terus menerus menekan tombol **P**.
2. Suhu dapat diatur dengan menekan tombol **C** lalu tekan  /  untuk mengatur suhu, lalu tekan  untuk mengkonfirmasi. Setelah mode

memasak dipilih, sekaligus mode memasak telah ditetapkan. Tekan tombol  untuk mulai memasak. Tekan ulang untuk mengganti antara mulai dan jeda.

#### Pemanasan cepat

Ketika mengatur suhu melebihi 100°C dan fungsi pemanasan ulang masih belum selesai, pengguna dapat menekan  untuk memulai mode pemanasan cepat. Layar akan menampilkan ikon  dengan terus-menerus.





Mengatur kunci pengaman anak-anak.

Tekan tombol  2 detik. Display menampilkan simbol  terus menerus.

Tekan tombol  untuk membuka kunci pengaman anak-anak dan simbol akan hilang.

#### Simbol Mode Memasak

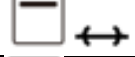
Urutan symbol mode memasak yang ditampilkan di layar sebagai berikut :

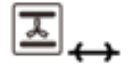
Fungsi	Bagian yang bekerja	Suhu Default	Range Suhu
	Motor Kipas	50°C	20 – 60°C
	Elemen pemanas bawah	220°C	50-250°C
	Elemen pemanas bawah + Kipas	220°C	50-250°C
	Elemen pemanas atas + Pemutar panggangan	220°C	50-250°C
	Elemen pemanas melingkar + Kipas	220°C	50-250°C
	Elemen pemanas atas dan bawah + Pemutar panggangan	220°C	50-250°C
	Elemen pemanas atas dan bawah + kipas + Pemutar panggangan	220°C	50-250°C

## Pengaturan Fungsi Oven BO 7838

### Memasak Manual

### Memasak Normal

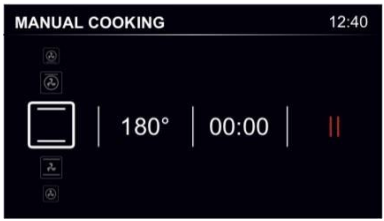

Berikut Langkah - langkah yang perlu Anda ikuti untuk mulai memasak :

	<ol style="list-style-type: none"><li>1. Oven dihidupkan dengan menekan tombol on / off. Lalu, saat tombol putar ditekan sekali, menu memasak terbuka.</li><li>2. Putar kenop putar untuk menavigasi antar fungsi. Tekan tombol putar untuk memilih fungsi.</li></ol>
---	---

### PERHATIAN!

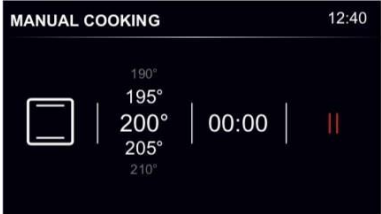
Saat menavigasi antar fungsi, nilai temperatur ditampilkan pada tampilan temperatur adalah temperatur yang disarankan nilai-nilai. Temperatur dapat diubah antara maksimum dan minimum temperatur yang ditentukan pada interval 5° C. Jangan gunakan penggosok, deterjen yang bersifat abrasif, obat pemutih atau zat asam untuk membersihkan peranti.

	<ol style="list-style-type: none"><li>3. Putar tombol putar untuk memilih temperatur dan tekan tombol putar</li></ol>
---	---

	<p>4. Putar tombol putar untuk memilih waktu.</p>
	<p>5. Sebelum siklus memasak dimulai, rangkum informasi pada layar ditampilkan. tekan kenop putar untuk mulai memasak atau tekan kembali tombol untuk mengubah pengaturan.</p>
	<p>6. Setelah memasak dimulai, layar disisi ditampilkan.</p>

## PERHATIAN!

- Cukup tekan kenop putar selama 1 detik untuk berhenti memasak
- Cukup tekan dan tahan tombol Kembali selama 2 detik untuk membatalkan



## PERHATIAN!

Untuk mengubah pengaturan memasak; tekan tombol kembali setelah menjedakan siklus memasak dan kembali ke waktu memasak, temperatur pengaturan dan penYuaaian fungsi memasak. Siklus memasak dapat dimulai kembali dengan pengaturan yang diinginkan. Jangan gunakan penggosok, deterjen yang bersifat abrasif, obat pemutih atau zat asam untuk membersihkan peranti.







## PERHATIAN!

Pengingat dapat diatur atau tombol pengunci dapat diaktifkan dengan menekan tombol MENU saat memasak.







Setelah memasak berakhir, 3 opsi akan menjadi diberikna kepada pengguna. Putar kenop ke kanan atau kiri untuk memilih satu dari “ Akhiri Memasak “, “Selesai Memasak”, dan “tambahkan favorit” pilihan siklus memasak berakhir dan Ketika melanjutkan memasak adalah siklus memasak yang dipilih dapat diperpanjang

## Mode Penunda Proses Masak

 <p>MANUAL COOKING 12:40</p> <p>☐   200°   00:10     </p>	<p>Setelah memilih fungsi memasak, temperatur waktu dan waktu dari informasi ringkasan layar, tekan tombol MENU</p>
 <p>MANUAL COOKING 12:40</p> <p>Do you want delayed cooking?</p> <p><b>Yes</b></p> <p>No</p>	<p>Setelah menekan tombol MENU, memasak tertunda Opsi akan ditanyakan kepada pengguna. Jika Ya dipilih, akhir waktu siklus diminta</p>
 <p>MANUAL COOKING 12:40</p> <p>Please enter end of cooking time</p> <p><b>18:40</b></p> <p>18:50</p> <p>18:55</p>	<p>Silakan masukkan akhir waktu memasak Setelah memilih akhir siklus, tekan tombol putar kenop untuk memulai siklus memasak</p>
 <p>Cooking in Progress... 12:40</p> <p>MANUAL MODE</p> <p>🕒 00:10</p> <p>🌡️ 200 °C</p> <p>12:40   12:45   12:50</p>	<p>Layar disamping menunjukkan contoh 5 menit memasak tertunda. Bagian biru di progress bar menunjukkan waktu yang tertunda, dan bagian merah mewakili waktu memasak.</p>



## Memasak dengan Pemanasan Awal

	<p>Setelah memilih fungsi memasak, temperatur waktu dan waktu dari informasi ringkasan layar, tekan tombol MENU.</p>
	<p>Opsi memasak yang tertunda akan diminta ke menu pengguna di layar ini. Pilih "NO".</p>
	<p>Setelah memilih "NO", opsi pemanasan awal akan diminta kepada pengguna. Jika "YA" dipilih, siklus memasak akan dimulai dengan pemanasan awal.</p>
	<p>Ikon pre-pemanasan akan muncul selama memasak dengan pemanasan awal. Setelah pemanasan awal berakhir, ikon ini akan hilang dan singkat sinyal peringatan akan dipancarkan.</p>

### PERHATIAN!

Jika memasak yang tertunda dipilih, pemanasan awal tidak dapat dipilih



## Memasak Otomatis



Menu memasak otomatis menyajikan 54 resep yang disiapkan untuk pengguna. Dengan menu memasak otomatis, pengguna cukup memilih resep yang diinginkan dan mulai memasak. Fungsi memasak, temperatur, waktu memasak dan posisi rak akan dipilih dan diterapkan oleh Oven ini tergantung pada jenis dan berat makanan.

### PERHATIAN!

Saat menggunakan fungsi memasak otomatis, pastikan sebelum pemanasan berakhir, makanan sudah berada didalam oven.

## Memulai siklus memasak otomatis

	<p>Tekan tombol ON / OFF untuk menghidupkan oven. Kemudian tekan tombol MENU dan putar kenop untuk memilih sub-menu memasak. Tekan kenop putar untuk masuk ke menu memasak</p>
	<p>Setelah memasuki menu memasak otomatis, Terdapat pilihan menu daging, unggas, ikan, muffin, pizza, roti, hidangan oven atau hidangan khusus tergantung pada hidangan yang diinginkan.</p>
	<p>Setelah memilih kategori makanan, pilih resep yang diinginkan.</p>

	<p>Setelah memilih resep, layar akan menampilkan pengaturan memasak. Putar kenop untuk memilih berat dalam satuan gram dan tekan tombol kenop putar untuk mengkonfirmasi pilihan.</p>
	<p>Setelah itu pilih intensitas memasak dan tekan kenop putar untuk mengkonfirmasi pilihan.</p>
	<p>Setelah memilih intensitas memasak, ringkasan informasi akan ditampilkan di layar.</p>

## PERHATIAN!

Diperlukan untuk memasukkan berat dan intensitas memasak (rendah, normal, tinggi) untuk kategori daging, unggas dan ikan. Untuk resep lain ini tidak valid.

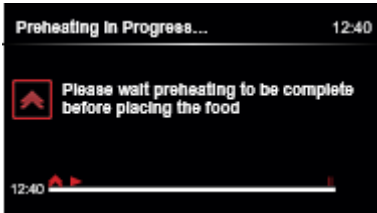
	<p>Tekan kenop putar sekali untuk mulai siklus memasak. Begitu siklus memasak mulai pemanasan awal aktif, tunggu hingga pemanasan awal berakhir sebelum menempatkan makanan di dalam oven.</p>
---	--

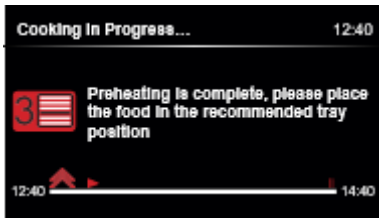

Setelah pemanasan awal selesai, muncul pemberitahuan / peringatan dan akan muncul dilayar nomor rak yang direkomendasikan. Pada kondisi ini, letakkan makanan di rak yang direkomendasikan. Tekan kenop putar untuk menghapus pemberitahuan / peringatan.



Setelah tampilan pemberitahuan / peringatan pemanasan awal selesai hilang, muncul tampilan proses memasak. indikator kuning dalam progress bar mewakili pemanasan awal, dan indikator merah mewakili waktu memasak.

## ATTENTION!

- Cukup tekan dan tahan kenop putar selama 1 detik untuk berhenti memasak
- Cukup tekan dan tahan kenop kembali selama 2 detik untuk membatalkan memasak sepenuhnya.
- Setelah memasak otomatis selesai, pengguna dapat menyelesaikan memasak atau memperpanjang waktu memasak

	<p>Fungsi Meat Probe Menyajikan makanan sesuai dengan temperature yang diinginkan</p>		<p>Pencairan Es Digunakan untuk mencairkan es. Waktu operasi maksimum ditetapkan 8 jam</p>
	<p>Fungsi memasak ramah lingkungan Anda dapat menghemat energi dengan mode ini Temperatur yang disarankan adalah 170 ° C. Memungkinkan memasak dari 45°C sampai 240 °C hingga 8 jam.</p>		<p>Yogurt Digunakan untuk mencairkan yogurt Waktu operasi yang disarankan adalah 5 jam</p>
	<p>Fungsi memasak lambat Temperatur yang disarankan adalah 100 ° C. Mengizinkan memasak dari 45 ° C sampai 250 ° C hingga 6 jam.</p>		<p>Membuat Adonan Digunakan untuk adonan Waktu operasi yang disarankan adalah 5 jam</p>
	<p>Fungsi Shabbat Temperatur yang disarankan adalah 100° C. Memungkinkan memasak dari 40 ° C sampai 100 ° C hingga 24 jam.</p>		<p>Fungsi menjaga hangat Fungsi ini digunakan untuk menjaga oven tetap hangat. Temperatur yang disarankan adalah 70° C. Waktu operasi maksimum ditetapkan 6 jam</p>

Untuk menggunakan fungsi-fungsi khusus; nyalakan oven menggunakan tombol ON / OFF dan tekan tombol MENU. Pilih sub-menu fungsi khusus dalam menu ini dan pilih fungsi khusus yang diinginkan.

## Fungsi Meat Probe

	<p>Untuk menggunakan fungsi ini, masukkan pin meat probe ke soketnya di dalam oven, meat probe akan ditampilkan di layar. Kemudian tekan kenop putar ke pengaturan memasak</p>
	<p>Ada 3 fungsi untuk dipilih meat probe (panggang, kipas, kipas turbo dan panggang). Pilih satu dari mereka dan tekan kenop putar</p>
	<p>Pada tahap ini, pilih temperatur target meat probe. Saat temperatur meat probe berubah, temperatur ruang oven juga akan berubah. Ketika temperatur yang dipilih selesai di atur. Tekan kenop putar untuk masuk ke pengaturan temperatur ruang oven.</p>
	<p>Jika mengubah temperatur ruang oven yang diinginkan. Perubahan temperatur dapat dilakukan</p>



Setelah pengaturan temperatur selesai, tekan kenop putar untuk menampilkan ringkasan informasi pada layar.



Tekan lagi kenop putar untuk memulai siklus memasak.

## PERHATIAN!

- Temperatur yang disarankan untuk memasak dengan meat probe adalah 75 ° C. Temperatur pengaturan minimum adalah 55 ° C dan temperatur pengaturan maksimum adalah 98 ° C.
- Tekan lama kenop putar untuk menjeda siklus memasak.



PERINGATAN: Fungsi pengingat waktu dapat diatur atau tombol pengunci dapat diaktifkan dengan menekan tombol MENU saat memasak.

	<p>Saat proses memasak berakhir, siklus memasak dapat diselesaikan atau diperpanjang. Untuk memperpanjang siklus memasak, pilih temperatur meat probe tertinggi.</p>
---	--





### Economic Cooking Function

	<p>Tekan tombol ON / OFF untuk menghidupkan oven. Tekan tombol MENU dan putar kenop untuk memilih menu fungsi khusus. Tekan kenop putar untuk masuk ke fungsi khusus</p>
	<p>Setelah memasuki menu fungsi khusus, tekan kenop putar untuk memilih fungsi memasak ekonomis dan tekan kenop putar untuk mengatur temperatur dan waktu</p>
	<p>Putar kenop untuk memilih temperatur dan tekan kenop putar untuk memilih waktu</p>

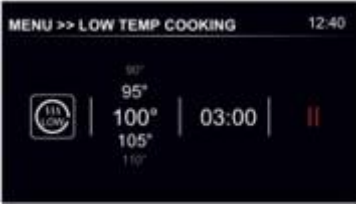

	<p>Putar kenop untuk memilih waktu</p>
	<p>Sebelum siklus memasak mulai, ringkasan informasi pada layer akan ditampilkan. Tekan kenop putar untuk memulai masak.</p>
	<p>Setelah memasak dimulai, tampilan layar seperti disamping.</p>
	<p>PERINGATAN: Pengingat waktu dapat diatur atau tombol pengunci dapat diaktifkan dengan menekan tombol MENU selama memasak.</p>

## Fungsi Memasak Lambat

 <p>MENU 12:40</p> <p>SPECIAL FUNCTIONS</p>	<p>Tekan tombol ON / OFF untuk menghidupkan oven. Tekan tombol MENU dan putar kenop untuk memilih menu fungsi khusus. Tekan kenop putar untuk masuk ke fungsi khusus</p>
 <p>MENU &gt; SPECIAL FUNCTIONS 12:40</p> <p>LOW TEMP COOKING</p>	<p>Setelah memasuki menu fungsi khusus, tekan kenop putar untuk memilih fungsi memasak temperatur rendah dan tekan kenop putar untuk membuat pengaturan temperatur dan waktu.</p>
 <p>MENU &gt;&gt; LOW TEMP COOKING 12:40</p> <p>90° 95° 100° 105° 110°</p> <p>03:00</p>	<p>Putar kenop putar untuk memilih temperatur dan tekan kenop putar untuk memilih waktu.</p>
 <p>MENU &gt;&gt; LOW TEMP COOKING 12:40</p> <p>100°</p> <p>02:50 02:55 03:00 03:05 03:10</p>	<p>Putar kenop untuk memilih waktu.</p>

	<p>Sebelum siklus memasak mulai, ringkasan informasi pada layar akan ditampilkan. Tekan kenop putar untuk memulai masak.</p>
	<p>Setelah memasak dimulai, tampilan layar seperti di samping.</p>

## Fungsi Shabbat

	<p>Tekan tombol ON / OFF untuk menghidupkan oven. Tekan tombol MENU dan putar kenop untuk memilih menu fungsi khusus. Tekan kenop putar untuk masuk ke fungsi khusus</p>
	<p>Setelah memasuki menu fungsi khusus, tekan kenop putar untuk memilih fungsi shabbat dan tekan kenop putar untuk membuat pengaturan temperatur dan waktu.</p>

	<p>Putar kenop putar untuk memilih temperatur</p>
	<p>Sebelum siklus memasak mulai, ringkasan informasi pada layar akan ditampilkan. Tekan kenop putar untuk memulai masak</p>
	<p>Setelah fungsi Shabat dimulai, tampilan layar seperti di samping.</p>

## Fungsi Defrost

	<p>Tekan tombol ON / OFF untuk menghidupkan oven. Tekan tombol MENU dan putar kenop untuk memilih menu fungsi khusus. Tekan kenop putar untuk masuk ke fungsi khusus</p>
--	--

	<p>Setelah memasuki menu fungsi khusus, tekan kenop putar untuk memilih fungsi Defrost dan tekan kenop putar untuk membuat pengaturan waktu</p>
	<p>Putar kenop putar untuk memilih waktu</p>
	<p>Sebelum fungsi Defrost dimulai, ringkasan informasi pada layar akan ditampilkan. Tekan kenop putar untuk memulai fungsi Defrost.</p>
	<p>Setelah fungsi Defrost dimulai, tampilan layar seperti di samping.</p>

# Fungsi Yoghurt

	<p>Tekan tombol ON / OFF untuk menghidupkan oven. Tekan tombol MENU dan putar kenop untuk memilih menu fungsi khusus. Tekan kenop putar untuk masuk ke fungsi khusus</p>
	<p>Setelah memasuki menu fungsi khusus, tekan kenop putar untuk memilih fungsi yoghurt dan tekan kenop putar untuk membuat pengaturan waktu.</p>
	<p>Putar kenop putar untuk memilih waktu</p>
	<p>Sebelum fungsi yoghurt dimulai, ringkasan informasi pada layar akan ditampilkan. Tekan kenop putar untuk memulai fungsi yoghurt.</p>

	<p>Setelah fungsi yogurt dimulai, tampilan layar seperti di samping.</p>
---	--

## Fungsi Membuat Adonan

	<p>Tekan tombol ON / OFF untuk menghidupkan oven. Tekan tombol MENU dan putar kenop untuk memilih menu fungsi khusus. Tekan kenop putar untuk masuk ke fungsi khusus</p>
	<p>Setelah memasuki menu fungsi khusus, tekan kenop putar untuk memilih fungsi membuat adonan dan tekan kenop putar untuk membuat pengaturan waktu.</p>
	<p>Putar kenop putar untuk memilih waktu</p>

	<p>Sebelum fungsi membuat adonan dimulai, ringkasan informasi pada layar akan ditampilkan. Tekan kenop putar untuk memulai fungsi membuat adonan.</p>
	<p>Setelah fungsi membuat adonan dimulai, tampilan layar seperti di samping.</p>

### Fungsi menjaga Tetap Hangat

	<p>Tekan tombol ON / OFF untuk menghidupkan oven. Tekan tombol MENU dan putar kenop untuk memilih menu fungsi khusus. Tekan kenop putar untuk masuk ke fungsi khusus</p>
	<p>Setelah memasuki menu fungsi khusus, tekan kenop putar untuk memilih fungsi tetap hangat dan tekan kenop putar untuk membuat pengaturan temperatur dan waktu.</p>



	<p>Putar kenop putar untuk memilih temperatur dan tekan kenop putar untuk memilih waktu.</p>
	<p>Putar kenop putar untuk memilih waktu</p>
	<p>Sebelum fungsi tetap hangat dimulai, ringkasan informasi pada layar akan ditampilkan. Tekan kenop putar untuk memulai fungsi tetap hangat.</p>
	<p>Setelah fungsi tetap hangat dimulai, tampilan layar seperti di samping.</p>

## Pengaturan Mode Favorit

Pengaturan memasak dapat disimpan ketika Anda ingin menggunakan pengaturan ini lagi. Oven Anda dilengkapi memori untuk 32 pengaturan favorit. Anda dapat menambahkan hidangan ke favorit dengan dua cara :

1. Menambahkan ke favorit saat memasak

	<p>Setelah mengatur fungsi memasak, suhu memasak, dan waktu memasak yang diinginkan, hentikan proses memasak dengan menekan dan menahan kenop putar selama 1 detik saat masakan sedang dimasak didalam oven.</p>
	<p>Tekan tombol MENU sekali dan menu tambahan favorit ditampilkan di layar.</p>
	<p>Putar kenop untuk bernavigasi antar karakter, dan tekan kenop putar untuk memilih karakter yang diinginkan. Jika diinginkan, tekan kenop putar untuk menghapus karakter yang dipilih. Pengguna dapat memberikan nama favorit khusus untuk hidangan mereka dengan prosedur ini.</p>

	<p>Setelah memilih nama favorit, tekan tombol MENU untuk menyimpannya. Pesan konfirmasi favorit yang disimpan akan ditampilkan</p>
---	--

2. Menambahkan ke favorit setelah memasak

	<p>Setelah memasak manual selesai; tambahkan menu favorit akan disajikan kepada pengguna. Tekan tombol putar untuk memilih opsi tambah favorit.</p>
	<p>Tekan tombol MENU sekali dan menu tambahan favorit ditampilkan di layar.</p>
	<p>Putar kenop untuk bernavigasi antar karakter, dan tekan kenop putar untuk memilih karakter yang diinginkan. Jika diinginkan, tekan kenop putar untuk menghapus karakter yang dipilih. Pengguna dapat memberikan nama favorit khusus untuk hidangan mereka dengan prosedur ini.</p>

 <p>MENU &gt; SAVE FAVOURITE 12:40</p> <p><b>BTK</b></p> <p>Favorite cook is saved successfully</p>	<p>Setelah memilih nama favorit, tekan tombol MENU untuk menyimpannya. Pesan konfirmasi favorit yang disimpan akan ditampilkan</p>
 <p>MENU &gt; SAVE FAVOURITE 12:40</p> <p><b>BTK</b></p> <p>The favorite named "XXX" is already exist, do you want to replace favorite?</p> <p><b>Yes</b></p> <p>No</p>	<p>Jika nama yang diberikan pada favorit sudah digunakan, tampilan disamping akan muncul di layar. Jika Anda menyimpan, favorit ini akan menggantikan yang lama.</p>

### ATTENTION!

- Pengaturan tetap ada di memori meskipun daya terputus.
- Pengaturan favorit mungkin tidak digunakan untuk memasak dengan daging probe dan memasak otomatis.

## Menambahkan Favorit

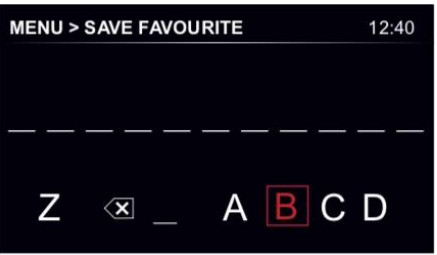
	<p>Tekan tombol ON / OFF untuk menghidupkan oven. Setelah menekan tombol MENU, putar kenop untuk memilih menu favorit. Tekan kenop putar untuk masuk ke menu favorit.</p>
	<p>Putar kenop putar untuk memilih favorit yang akan dihapus dan tekan tombol MENU.</p>
	<p>Jika balasan Anda adalah “Ya” untuk pertanyaan di layar dengan menekan kenop putar, favorit yang dipilih akan dihapus.</p>

## Menggunakan Favorit Yang Disimpan

	<p>Tekan tombol ON / OFF untuk menghidupkan oven. Setelah menekan tombol MENU, putar kenop untuk memilih menu favorit. Tekan kenop putar untuk masuk ke menu favorit.</p>
	<p>Putar kenop putar untuk memilih favorit yang akan digunakan dan tekan kenop putar.</p>
	<p>Maka layar ringkasan informasi untuk favorit yang disimpan akan ditampilkan. Tekan kenop putar untuk memulai memasak favorit atau tekan tombol RETURN untuk mengubah pengaturan.</p>

## Pembersihan

Ini memungkinkan pembersihan kotoran yang melunak oleh uap yang terjadi di dalam oven. Beberapa langkah yang harus diwujudkan sebelum memulai pembersihan uap dijelaskan di bawah ini:

1. Lepaskan semua aksesoris dari oven.
2. Masukkan setengah liter air ke dalam baki, dan tempatkan baki ke bagian bawah kompor.
3. Operasikan fungsi pembersihan uap.
4. Setelah mengoperasikan oven selama 30 menit, buka pintu dan seka permukaan bagian dalam oven dengan kain lembab.
5. Bersihkan oven menggunakan deterjen cuci piring, air hangat, dan kain lembut untuk kotoran agar tidak keluar dengan mudah dan bersihkan area yang telah Anda bersihkan dengan kain kering.

## Untuk Mengatur Fungsi Pembersihan Uap

	<p>Tekan tombol ON / OFF untuk menghidupkan oven. Setelah menekan tombol MENU, putar kenop untuk memilih menu favorit. Tekan kenop putar untuk masuk ke menu favorit.</p>
	<p>Pilih fungsi pembersih uap.</p>

	<p>Sebelum fungsi pembersihan uap dimulai, ringkasan informasi ditampilkan dilayar. Tekan kenop putar untuk memulai fungsi pembersihan uap.</p>
	<p>Setelah pembersihan uap dimulai, tampilan layar seperti di samping</p>

## Pengingat Waktu

Pengingat waktu adalah alarm yang dapat diatur untuk siklus memasak atau secara sendiri. Pengingat waktu dapat digunakan dalam dua cara:



1. Pengaturan pengingat waktu selama siklus memasak

	<p>Selama siklus memasak tekan tombol MENU, putar kenop untuk memilih mode pengingat waktu dan tekan kenop putar untuk masuk ke pengaturan pengingat waktu</p>
--	--



	<p>Putar kenop untuk memilih pengingat waktu dan tekan kenop putar untuk mengkonfirmasi pilihan.</p>
	<p>Jika ada waktu selain waktu yang ditentukan sebelumnya , putar kenop untuk opsi“ Adjust time ” .</p>
	<p>Tekan kenop putar untuk masuk ke opsi “Adjust time” dan putar kenop untuk memilih waktu. Tekan lagi kenop putar untuk mengonfirmasi pemilihan waktu.</p>
	<p>Ikon pengingat akan ditampilkan di layar. Setelah pengingat waktu berakhir, pemberitahuan / peringatan akan tampil.</p>

2. Pengaturan pengingat waktu tersendiri dari siklus memasak

	<p>Tekan tombol ON / OFF untuk menghidupkan oven. Setelah menekan tombol MENU, putar kenop putar untuk memilih menu lebih sedikit. Tekan kenop putar untuk masuk ke menu pengingat waktu</p>
	<p>Putar kenop untuk memilih pengingat waktu dan tekan kenop putar untuk mengkonfirmasi pilihan.</p>
	<p>Jika ada waktu selain waktu yang ditentukan sebelumnya, putar kenop untuk opsi "Adjust time"</p>
	<p>Tekan kenop putar untuk masuk ke opsi "Adjust time" dan putar kenop untuk memilih waktu. Tekan lagi kenop putar untuk mengkonfirmasi pemilihan waktu.</p>



Ikona pengingat akan ditampilkan di layar. Setelah pengingat waktu berakhir, pemberitahuan / peringatan akan tampil.

### PERHATIAN!

- Pemberitahuan / peringatan akan tampil selama 7 menit jika tidak ada tombol yang ditekan
- Ikona pengingat akan menghilang dari layar saat Pemberitahuan / peringatan mati.

### Pengaturan





Tekan tombol ON / OFF untuk menghidupkan oven. Setelah menekan tombol MENU, putar kenop putar untuk memilih menu pengaturan. Tekan tombol putar untuk masuk ke menu peng-aturan.

## 1. Waktu

	<p>Setelah memasuki menu pengaturan, putar kenop untuk memilih waktu. Tekan kenop putar untuk masuk ke pengaturan jam.</p>
	<p>Putar kenop untuk menYauaikan jam dan menit. Tekan kenop putar untuk mengonfirmasi pengaturan.</p>

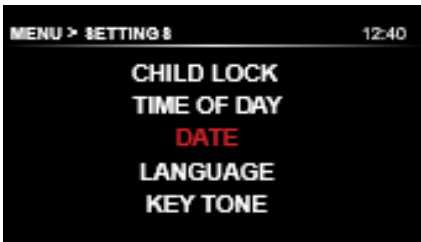
## 2. Tanggal

	<p>Setelah memasuki menu pengaturan, putar kenop untuk memilih tanggal. Tekan kenop putar untuk masuk ke pengaturan tanggal.</p>
	<p>Putar kenop untuk menYauaikan tanggal, bulan, dan tahun. Tekan kenop putar untuk mengonfirmasi pengaturan.</p>

## 1. Bahasa

 <p>MENU &gt; SETTINGS 12:40</p> <p>TIME OF DAY DATE LANGUAGE KEY TONE BRIGHTNESS</p>	<p>Setelah memasuki menu pengaturan, putar kenop untuk memilih pengaturan bahasa. Tekan kenop putar untuk masuk ke pengaturan bahasa.</p>
 <p>MENU &gt;&gt; LANGUAGE 12:40</p> <p>العربية ENGLISH TÜRKÇE FRANÇAIS DEUTSCH</p>	<p>Putar kenop untuk menYauaikan bahasa. Tekan kenop putar untuk mengonfirmasi pengaturan.</p>

## 2. Nada Tombol

 <p>MENU &gt; SETTINGS 12:40</p> <p>DATE LANGUAGE KEY TONE BRIGHTNESS CONTRAST</p>	<p>Tekan tombol ON / OFF untuk menghidupkan oven. Setelah menekan tombol MENU, putar kenop putar untuk memilih menu pengaturan. Tekan tombol putar untuk masuk ke menu peng-aturan.</p>
---	---

Putar kenop untuk menYauaikan nada tombol dari 3 opsi berbeda. Ketika volume diubah, nada tombol juga berubah. Selain itu, nada tombol dapat dibisukan. Tekan kenop putar untuk mengonfirmasi pengaturan.

 <p>MENU &gt;&gt; KEY TONE 12:40</p> <p>[White Bell Icon]</p>	<p>Ketika nada tombol diatur ke mode bisu, tampilan layar akan seperti disamping</p>
 <p>MENU &gt;&gt; KEY TONE 12:40</p> <p>[Red Bell Icon]</p>	<p>Ketika nada tombol disesuaikan ke level 1, tampilan layar akan seperti disamping</p>

	<p>Ketika nada tombol disesuaikan ke level 2, tampilan layar akan seperti disamping</p>
	<p>Ketika nada tombol disesuaikan ke level 3, tampilan layar akan seperti disamping</p>

## PERHATIAN!

Di akhir siklus memasak atau ketika pengingat disetel, alat mengeluarkan sinyal peringatan meskipun sedang dalam mode bisu

### 3. Kecerahan

	<p>Setelah memasuki menu pengaturan, putar kenop untuk memilih pengaturan kecerahan. Tekan kenop putar untuk masuk ke pengaturan kecerahan.</p>
---	---

	<p>Putar kenop untuk menYauaikan tingkat kecerahan. Tekan kenop putar untuk mengonfirmasi pengaturan.</p>
---	---

#### 4. Kontras

	<p>Putar kenop putar untuk menYauaikan kontras. Tekan kenop putar untuk mengonfirmasi pengaturan.</p>
	<p>Putar kenop untuk menYauaikan kontras. Tekan kenop putar untuk mengonfirmasi pengaturan.</p>



## 5. Tombol Pengunci

Tombol Pengunci dapat diaktifkan dengan 2 cara berbeda

### 1. Mengaktifkan tombol pengunci selama siklus memasak

 <p>MENU 12:40</p> <p>CHILD LOCK</p>	<p>Selama siklus memasak, tekan tombol MENU dan putar kenop untuk memilih tombol pengunci.</p>
 <p>MENU &gt;&gt; CHILD LOCK 12:40</p>	<p>Tekan kenop putar untuk masuk ke pengaturan tombol pengunci.</p>
 <p>MENU &gt;&gt; CHILD LOCK 12:40</p> <p>To deactivate childlock, press MENU button for 2 sec</p>	<p>Tekan kenop putar untuk mengaktifkan tombol pengunci.</p>

## 2. Mengaktifkan tombol pengunci diluar siklus memasak

	<p>Tekan tombol ON / OFF untuk menghidupkan oven. Setelah menekan tombol MENU, putar kenop putar untuk memilih menu pengaturan. Tekan kenop putar untuk masuk ke menu pengaturan</p>
	<p>Setelah memasuki menu pengaturan, putar kenop untuk memilih tombol pengunci</p>
	<p>Tekan kenop putar untuk masuk ke pengaturan tombol pengunci.</p>
	<p>Tekan kenop putar untuk mengaktifkan tombol pengunci. Untuk membatalkan kunci anak, tekan lama tombol MENU.</p>

## Panel Kontrol and Timer BO 1661 HABK



### Tombol Pengoperasian



### Fungsi & Pengoperasian

Pada saat oven terhubung dengan sumber listrik atau sirkuit pendek, maka PCB akan mengatur ulang semua fungsi kembali ke pengaturan awal.

1. Tekan tombol ⓘ untuk mengaktifkan oven, kemudian tekan tombol P untuk memilih fungsi memasak, kemudian tekan OK untuk mengkonfirmasi.
2. Ketika mengganti fungsi, pengaturan waktu memasak selesai dan durasi waktu memasaknya tidak akan akurat.
3. Jika suhu memasak diatur ulang, oven akan berhenti bekerja, dan juga alarm. Harus menekan OK untuk memulai ulang alarm.
4. Suhu baru dan pengaturan fungsi harus dikonfirmasi dengan menekan OK.
5. Dalam mode Fungsi, tekan ⓘ untuk memasukkan mode Standby. Dan layar display akan menunjukkan waktu sekarang.



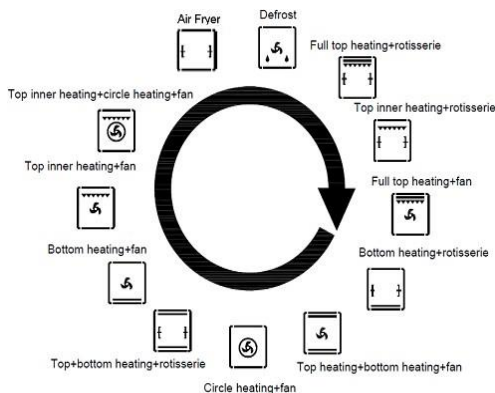





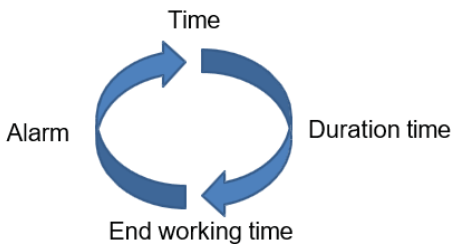

Urutan cara / model memasak akan tampak pada layar display seperti gambar berikut :





## Pengaturan fungsi oven

1. Area tampilan waktu, dapat menampilkan pengatur waktu, alarm, durasi waktu, dan waktu akhir kerja.
2. Waktu dan Temperatur dapat di atur dengan menekan **+** / **-**, tekan tombol  untuk mengkonfirmasi.  
Urutan pengaturan waktu :



3. Pengaturan Alarm. Alarm dapat di atur hanya ketika saklar utama dalam  keadaan mati. Tekan  sekali untuk masuk mengatur alarm, icon alarm akan berkedip , dan default waktu nya 0:00, Tekan tombol **+** / **-** untuk mengatur alarm, dan tekan  untuk mengkonfirmasi. Catatan : alarm dapat di batalkan dengan mengatur waktu ke 0:00
4. Mengatur Waktu. Waktu dapat di atur hanya ketika saklar utama dalam  keadaan mati. Tekan  dua kali untuk masuk mengatur waktu. Display akan menampilkan waktu saat ini. Icon waktu  akan tetap berkedip, Tekan tombol **+** / **-** untuk mempercepat proses pengaturan waktu. Pengaturan waktu akan otomatis terkonfirmasi setelah 8 detik, pengaturan waktu dapat di konfirmasi dengan menekan 
5. Pengaturan Durasi Memasak. Hanya satu fungsi yang dipilih lalu atur durasi waktu. Tekan  untuk mengatur durasi memasak.  akan tetap berkedip, Tekan tombol **+** / **-** untuk mengatur durasi , dan tekan  untuk mengkonfirmasi.
6. Pengaturan waktu akhir memasak. Hanya ketika waktu memasak sudah di

atur, kemudian tekan  untuk mengatur waktu,  akan tetap berkedip, Tekan tombol **+** / **-** untuk mengatur durasi , dan tekan **OK** untuk mengkonfirmasi.

7. Child Lock Safety , Tekan **OK** untuk 5 detik untuk memulai atau membatalkan fitur child lock.
8. Displai Temperatur , setiap blok menampilkan 20% dari temperature yang di atur.
9. Pengaturan Temperatur. Ketika fungsi yang di pilih, temperatur area akan tetap berkedip. Tekan tombol **+** / **-** untuk mengatur temperatur, dan tekan **OK** untuk mengkonfirmasi.
10. Rapid Heat-Up,  Ketika pengaturan temperature melebihi 100°C dan fungsi pemanasan awal belum selesai, dapat menekan  untuk memulai mode Rapid Heat-Up. Displai akan menampilkan icon  secara terus menerus.
11. Lampu 
12. Air Fryer, Display default temperatur ialah 190°C ( range suhu nya ialah 160 – 210°C ), dan default waktu kerja nya 0:20 ( 20 menit )

## Pengaturan Fungsi Oven BO 2663, BO 2668 & BO 2763

Menggunakan tungku bagian bawah :

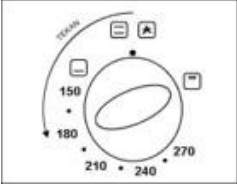
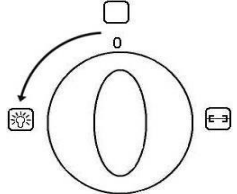
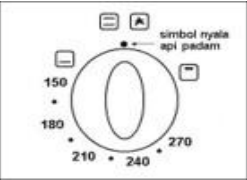
	<ol style="list-style-type: none"><li>1. Untuk menyalakan tungku oven bagian bawah, tekan dan putar kenop berlawanan arah jarum jam sampai dengan suhu yang diinginkan</li><li>2. Setelah tungku menyala, biarkan selama kurang lebih 10 menit agar suhu panas dalam oven menjadi rata</li><li>3. Buka pintu oven, lalu masukan masakan yang akan dimasak di atas rak</li><li>4. Untuk menyesuaikan suhu panas, putar kenop ke arah posisi angka yang menunjukkan besarnya suhu yang diinginkan.</li></ol>
	<ol style="list-style-type: none"><li>5. Proses memasak dapat dipantau dari kaca pintu oven dengan menyalakan lampu oven. Untuk menyalakan lampu oven, putar kenop pada tombol selector ke arah symbol untuk lampu oven.</li></ol>
	<ol style="list-style-type: none"><li>6. Untuk Mematikan nyala api pada tungku oven bagian bawah, putar kenop serah jarum jam sampai dengan simbol nyala api padam.</li></ol>

Menggunakan tungku bagian atas ( Grill ) :

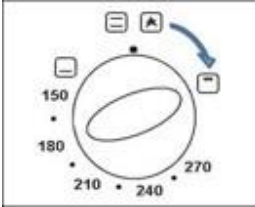

1. Tekan kenop dan diputar searah jarum jam sampai dengan symbol tungku / api bagian atas
2. Letakan baki tetes di rak paling bawah, yang sebelumnya baki tetes tersebut diberikan air setinggi kurang lebih 0,5 cm. Hal ini untuk mencegah tetesan minyak dari masakan, agar tidak cepat kering dan sulit untuk dibersihkan
3. Pasang rak oven pada penyangga sesuai dengan kebutuhan
4. Letakan makanan yang akan dimasak pada rak oven
5. Setelah beberapa menit, balik makanan agar bagian yang lain juga ikut terpanggang.

Menyalakan tungku jika tidak ada sumber listrik :

Buka Pintu Oven

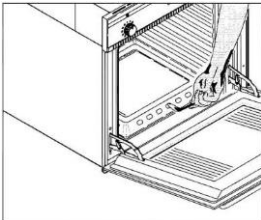

- A. Untuk tungku oven bagian bawah  
Nyalakan korek api lalu dekatkan nyala api tersebut ke arah lubang di tengah dasar oven sambil menekan tombol pengatur suhu kemudian putar berlawanan arah jarum jam ke suhu yang diinginkan

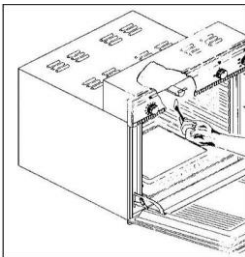

- B. Untuk tungku oven bagian atas ( Grill )  
Nyalakan korek api lalu dekatkan nyala api tersebut ke tungku oven bagian atas, sambil menekan tombol pengatur suhu kemudian putar searah jarum jam sampai symbol tungku bagian atas.

Periksa/perhatikan apakah tungku oven bagian atas atau bawah sudah menyala, bila belum menyala dan nyala api pada korek api sudah padam, maka ulangi seperti poin 2 di atas sampai tungku oven atas menyala.

### Menggunakan turnspit

Tusukan pemanggang/Turnspit dapat digunakan pada saat tungku bagian atas atau bagian bawah menyala.

- Nyalakan tungku bagian atas atau bagian bawah. Untuk menyalakan, lihat petunjuk sebelumnya. Lalu tunggu beberapa saat agar panasnya merata di ruangan oven.
- Daging/masakan yang akan dimasak, disula dengan menggunakan tusukan pemanggang/Turnspit lalu tempatkan daging/makanan tersebut ditengah-tengah diantara dua garpu.

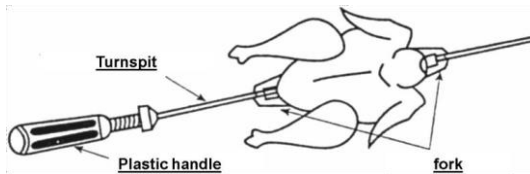

### Menggunakan Air Fryer Drum

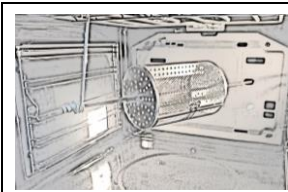

Pasang Air fryer drum diantara fork di turnspit  
Masukan turnspit dengan air fryer drum ke dalam lubang ada di bagian belakang oven

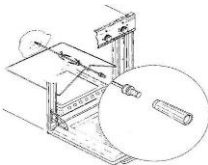

Tempatkan tusukan pemanggang tersebut, ke dalam oven dengan cara memasukan ujung tusukan pemanggang pada lubang khusus / socket yang berada di sisi dalam bagian belakang oven.

### **PERHATIAN!**

Setelah tusukan pemanggang berada pada posisi yang tepat, lepaskan pegangan plastik dari tusukan pemanggang



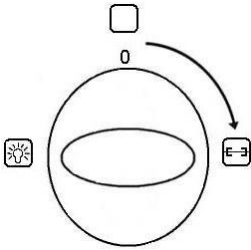

1. Tutup pintu oven secara perlahan
2. Nyalakan motor pemutar panggangan dengan cara memutar kenop ke arah lambing pemutar panggangan
3. Setelah daging / masakan yang dimasak matang, matikan motor pemanggang / Turnspit dengan cara menekan Kembali tombol yang bergambar trisula, lalu pasang Kembali pegangan plastic ke tusukan pemanggang sebelum melepaskan tusukan pemanggang dari lubang khusus / socket.

- Gambar adalah gambaran umum dan belum tentu sama dengan produk yang anda terima.
- Fitur dan spesifikasi produk tergantung pada jenis produk.

## PART 5: MAINTENANCE

**PERHATIAN!**

- Sebelum membersihkan oven, tunggulah sampai dengan suhu pada oven dingin.
- Putuskan sumber listrik.
- Jangan gunakan penggosok, deterjen yang bersifat abrasif, obat pemutih atau zat asam untuk membersihkan oven.

### Membersihkan Oven

- Bila Anda selesai menggunakan oven, biarkan pintu oven terbuka untuk beberapa saat supaya oven dapat lekas dingin.
- Bersihkan bagian rubber, stainless steel atau
- Bagian dalam oven idealnya dibersihkan setiap kali selesai digunakan.
- Bersihkan oven dalam keadaan hangat (tidak panas) supaya tetesan/tumpahan makanan pada permukaan oven dapat dengan mudah dibersihkan.

- Bagian yang dilapisi dengan enamel atau krom dengan menggunakan spon lembut dan air sabun hangat atau deterjen cair yang tidak bersifat abrasif. Gunakan produk khusus untuk menghilangkan noda membandel. Setelah membersihkan, keringkan perangkat sampai benar-benar kering.
- Seluruh aksesoris – dengan pengecualian sliding rak – bisa dicuci setiap hari layaknya peralatan memasak dan juga aman jika dicuci menggunakan mesin pencuci piring.
- Jangan menggunakan pembersih jenis steam atau pembersih bertekanan tinggi pada perangkat.

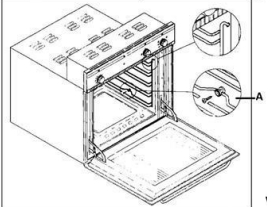
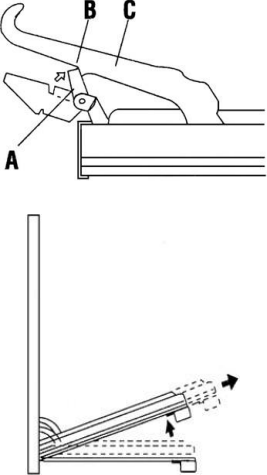
	<p>Mengganti Lampu Oven</p> <ul style="list-style-type: none"> <li>• Pastikan oven anda dalam keadaan mati dan tidak tersambung dengan arus listrik</li> <li>• Lepaskan penutup pengaman A dengan cara memutarnya berlawanan arah dengan jarum jam</li> <li>• Ganti lampu yang putus dengan yang sejenis</li> <li>• Pasang Kembali penutup pengaman A. Jangan langsung menyentuh bola lampu dengan tangan.</li> </ul>
	<p>Melepas Pintu Oven</p> <p>Untuk mempermudah dalam membersihkan oven, pintu oven dapat dilepas dengan cara :</p> <ul style="list-style-type: none"> <li>• Pindahkan pengait A ke engsel B sampai terkunci pada bagian C seperti pada gambar di samping ini.</li> <li>• Buka pintu oven separuh, kemudian dengan dua tangan tarik pintu sampai terlepas</li> <li>• Untuk memasang Kembali pintu, lakukan prosedur di atas dengan arah kebalikannya.</li> </ul>

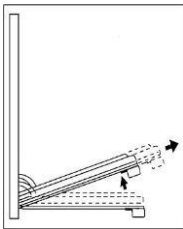
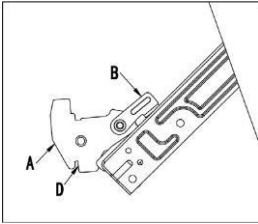

### Membersihkan pintu oven

Untuk mempermudah dalam membersihkan oven, pintu oven dapat dilepas dengan cara :

- Buka oven secara maksimal, angkat 2 tuas “B”.
- Sekarang, tutup pintu sedikit. Anda dapat mengangkatnya keluar dengan menarik kait “A” seperti gambar

### Untuk memasang ulang pintu oven

- Dalam posisi pintu vertical, Masukkan 2 pengait “A” ke dalam slot.
- Pastikan dudukan “D” terkait secara sempurna ke tepi dari slot ( gerakkan pintu oven ke belakang dan ke depan sedikit ).
- Biarkan pintu oven terbuka sepenuhnya, lepaskan 2 pengait “B” lalu tutup pintunya lagi

Bersihkan bagian kaca menggunakan spoon dan produk pembersih yang tidak bersifat abrasif, kemudian keringkan dengan kain lembut. Jangan menggunakan bahan yang bersifat abrasif atau memiliki permukaan tajam karena dapat menggores permukaan dan mengakibatkan kaca retak.

Periksa seal.

Periksa seal secara teratur. Jika seal rusak hubungi Call Center MODENA untuk perbaikan atau penggantian. Disarankan untuk tidak menggunakan oven jika seal nya belum diganti atau diperbaiki.

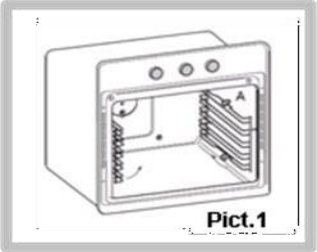
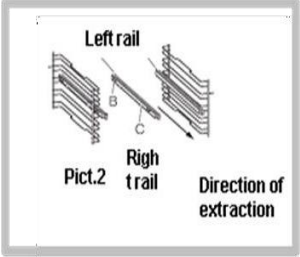
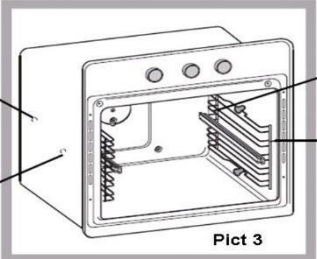
 <p><b>Pict.1</b></p>	<p>Pemasangan rak geser ( untuk model tertentu )</p> <p>Untuk memasang rak geser :</p> <ul style="list-style-type: none"> <li>• Lepaskan dua rangka, dengan mengangkatnya dari pengatur jarak A ( lihat Pic 1 ).</li> </ul>
 <p><b>Pict.2</b></p>	<ul style="list-style-type: none"> <li>• Pilih rak mana yang akan dipasang rak geser. Perhatikan kea rah mana rak geser itu harus diekstrak ( perhatikan arah posisi B dan C pada rangka ) . ( Lihat Pic 2 )</li> </ul>
 <p><b>Pict 3</b></p>	<ul style="list-style-type: none"> <li>• Kencangkan kedua rangka dengan panduan rel menggunakan lubang yang disediakan di dinding oven. Lubang – lubang untuk rangka kiri terletak di lubang F1, F2 dan rangka pada lubang D1, D2. ( Lihat Pic 3 ).</li> <li>• Atur rangka pada pengatur jarak A.</li> </ul>

## Pemeliharaan dan pembersihan BO 7838

Pembersihan berkala memperpanjang usia pakai alat dan mengurangi masalah yang sering terjadi.

- Cabut steker alat untuk menghindari bahaya sengatan listrik.
- Tunggu sampai alat menjadi dingin sebelum membersihkannya. Permukaan yang panas dapat menyebabkan luka
- Jangan bersihkan bagian interior, panel, baki dan bagian lain dari alat dengan alat tajam seperti sikat bulu, wol baja atau pisau. Jangan gunakan bahan atau

deterjen abrasif dan menggaruk`.

- Setelah membersihkan bagian dalam alat dengan kain sabun, bilas dan keringkan dengan kain lembut.
- Bersihkan permukaan kaca dengan bahan pembersih kaca khusus.
- Jangan membersihkan alat Anda menggunakan pembersih uap.
- Jangan menggunakan bahan yang mudah terbakar seperti asam, pengencer atau gas untuk membersihkan alat Anda.
- Jangan mencuci komponen alat apa pun Anda di mesin pencuci piring.
- Gunakan potasium stearat (sabun lembut) untuk kotoran dan noda.
- Bersihkan panel kontrol dengan kain basah dan kemudian keringkan dengan kain kering.
- Produk harus dibersihkan secara menyeluruh setelah setiap kali digunakan. Dengan cara ini, akan mungkin untuk menghapus sisa makanan dengan mudah dan untuk mencegah sisa-sisa ini terbakar ketika alat digunakan kembali.
- Pastikan untuk menghapus sisa cairan sepenuhnya setelah membersihkan dan segera bersihkan piring yang terciprat saat memasak.
- Beberapa deterjen atau agen pembersih dapat merusak permukaan.
- Jangan gunakan deterjen abrasif, bubuk pembersih, krim pembersih atau benda tajam selama pembersihan.

#### Membersihkan kaca oven

- Buka pintu oven. Tarik kait plastik di sisi kanan dan kiri seperti yang ditunjukkan pada gambar 9 dan tarik keluar profil ke arah diri Anda seperti yang ditunjukkan pada gambar 10. Kaca bebas setelah profil dilepas seperti yang ditunjukkan pada gambar 11. Tarik kaca dengan hati-hati yang telah menjadi bebas ke arahmu. Kaca luar dipasang pada profil pintu oven. Anda dapat dengan mudah membersihkan kaca setelah dipisahkan. Setelah pembersihan dan perawatan selesai, Anda dapat mengganti kaca dengan melakukan prosedur pelepasan secara terbalik. Pastikan profil duduk dengan benar.
- Panel Katalitik \*
- Itu terletak di belakang rak kawat oven, di dinding kanan dan kiri rongga oven. Panel Catalytic menghilangkan bau tidak sedap dan menyediakan penggunaan alat Anda pada kinerja terbaiknya. Seiring waktu, bau minyak dan makanan meresap ke dinding oven berenamel dan elemen pemanas. Panel Catalytic menyerap bau makanan dan minyak, dan membakarnya selama memasak untuk membersihkan oven Anda

### Replacement of The Oven Lamp

- Putuskan sambungan catu daya dan tunggu oven menjadi dingin untuk menghilangkan risiko sengatan listrik sebelum mengganti lampu oven. Permukaan yang panas dapat menyebabkan luka bakar.
- Lepaskan pelindung kaca dengan memutarnya. Menggunakan sarung tangan plastik dapat membantu Anda jika Anda kesulitan memutarnya.
- Kemudian, lepaskan lampu dengan memutarnya, dan pasang lampu baru dengan spesifikasi yang sama. Pasang kembali pelindung kaca, colokkan alat dan selesaikan prosedur penggantian. Sekarang Anda dapat menggunakan oven Anda.

Pembersihan dan perakitan pintu oven

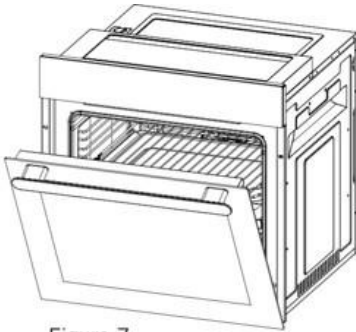

Figure 7

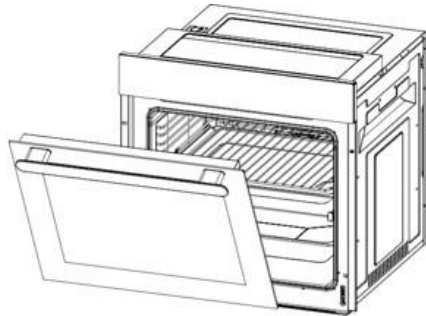
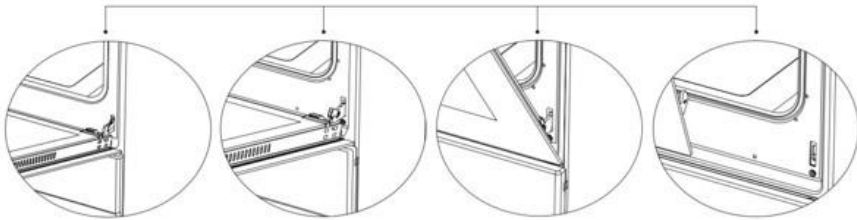

Figure 8



Gambar 7.1	Gambar 7.2	Gambar 8.1	Gambar 8.2
<p>Buka pintu oven sepenuhnya dengan menarik pintu oven ke arah anda. Kemudian, seperti yang ditunjukkan pada gambar 7.1, Tarik kunci engsel ke atas dengan obeng dan melakukan operasi membuka kunci</p>	<p>Seperti yang di tunjukan gambar Gambar 7.2, bawa kunci engsel ke sudut maksimal. Bawa kedua engsel yang menghubungkan pintu oven ke oven ke posisi yang sama.</p>	<p>Kemudian, tutup pintu oven yang telah anda buka sehingga itu harus bersandar pada kunci engsel seperti yang di tunjukan pada Gambar 8.1</p>	<p>Untuk melepaskan pintu oven, pegang pintu dengan kedua tangan Ketika berada pada posisi tertutup, dan tarik ke atas seperti yang di tunjukan pada Gambar 8.2</p>

## Instruksi Melepaskan Pintu Kaca

Pintu Oven terdiri dari 3 panel kaca dan memiliki ventilasi di bagian atas dan bawah. Saat oven beroperasi, udara disirkulasikan melalui pintu untuk menjaga panel luar tetap dingin. Jika kondensasi terjadi di sela-sela kaca, pintu dapat dibongkar untuk membersihkan sela-sela kaca. Lepaskan pintu sesuai instruksi di atas dan letakkan di permukaan pelindung (misalnya di atas taplak meja) untuk mencegah tergores. Pegangan pintu harus sejajar dengan tepi meja. Pastikan kaca di letakkan rata untuk menghindari pecahnya kaca selama pembersihan.

1. Tekan tombol / kancing pada sisi kiri atau kanan pintu, lepaskan rail atas ( Fig.1 )
2. Lepaskan kaca bagian dalam secara perlahan ( Fig.2 )
3. Longgar kan klip ( Fig.3 )
4. Lepaskan kaca bagian tengah ( Fig.4 )

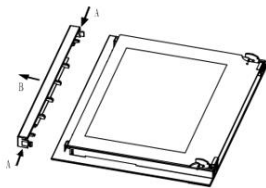

Fig.1

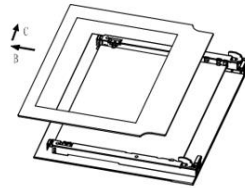

Fig.2

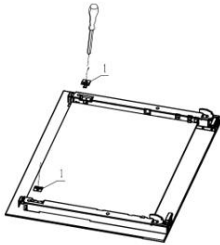

Fig.3

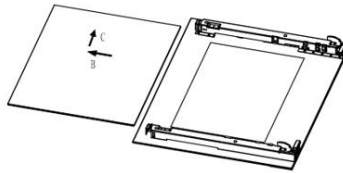

Fig.4



## PART 6: PROBLEM & SOLUTION

MASALAH	KEMUNGKINAN PENYEBAB	TINDAKAN YANG DIREKOMENDASIKAN
Oven tidak beroperasi	Pasokan daya tidak tersedia	Periksa catu daya
Oven berhenti saat memasak	Steker keluar dari stop kontak	Pasang kembali steker ke stop kontak dinding
Mati saat memasak	Pengoperasian terus-menerus terlalu lama	Biarkan oven menjadi dingin setelah siklus memasak yang lama
	Kipas pendingin tidak beroperasi	Dengarkan suara dari kipas pendingin.
	Oven tidak dipasang di lokasi dengan ventilasi yang baik	Pastikan jarak bebas yang ditentukan dalam instruksi pengoperasian dipertahankan
	Lebih dari satu colokan di stop kontak	Gunakan hanya satu colokan untuk setiap stop kontak
Permukaan luar oven menjadi sangat panas selama operasi	Oven tidak dipasang di lokasi dengan ventilasi yang baik	Pastikan jarak bebas yang ditentukan dalam instruksi pengoperasian dipertahankan
Pintu oven tidak terbuka dengan benar	Sisa makanan macet diantara pintu dan rongga internal	Bersihkan oven dengan baik dan coba buka kembali pintunya
Lampu internal redup atau tidak beroperasi	Benda asing menutupi lampu saat memasak	Bersihkan permukaan internal oven dan periksa lagi
	Lampu mungkin rusak	Ganti dengan lampu dengan spesifikasi yang sama
Sengatan listrik ketika menyentuh oven	Tidak ada pembumian yang baik	Pastikan catu daya terhubung dengan benar

	Stop kontak yang digunakan tidak dibumikan	
Terdapat air menetes	Air atau uap dapat tertinggal tergantung bahan makanan	Biarkan oven hingga dingin dan lap dengan kain hingga kering
Uap keluar dari celah pintu oven		
Air tersisa di dalam oven		
Kipas pendingin terus beroperasi setelah proses memasak selesai	Kipas beroperasi untuk jangka waktu tertentu untuk ventilasi rongga internal oven	Tidak perlu khawatir, kipas akan mati dengan sendirinya
Oven tidak panas	Pintu oven terbuka	Baca tentang pengoperasian oven dan reset oven
	Kontrol oven tidak disesuaikan dengan benar	Pasang kembali sekering atau setel ulang pemutus sirkuit. Jika hal ini terus berulang, hubungi teknisi listrik
	Sekering tersandung atau pemutus sirkuit dimatikan	Pasang kembali sekering atau setel ulang pemutus sirkuit. Jika hal ini terus berulang, hubungi teknisi listrik
Asap keluar selama pengoperasian	Saat mengoperasikan oven untuk pertama kalinya	Hal yang normal untuk 2-3 kali pertama pengoperasian
	Makanan di pemanas	Biarkan oven dingin dan bersihkan sisa makanan dari oven
Oven terbakar atau bau plastik tercium	Plastik atau aksesoris lain yang tidak tahan panas berada di dalam oven	Hanya gunakan aksesoris yang sesuai
Oven tidak memasak dengan baik	Pintu terlalu sering dibuka selama memasak	Jangan terlalu sering membuka pintu saat memasak karena dapat menurunkan suhu internal oven.

## PART 7: PRECAUTION ACTION

### Saran dan Tindakan pencegahan

Perangkat ini didesain dan dibuat dengan memenuhi standar keselamatan internasional. Peringatan dan petunjuk dibawah ini dibuat untuk alasan keselamatan dan harus dibaca dan diikuti secara seksama.

### Petunjuk Keselamatan Umum

- Perangkat dirancang untuk penggunaan rumah tangga dan digunakan didalam rumah dan bukan ditujukan untuk penggunaan komersil atau industri.
- Perangkat tidak boleh dipasang di area terbuka. Sangat berbahaya membiarkan perangkat terpapar hujan.
- Ketika memindahkan dan memasang perangkat, selalu gunakan pegangan yang tersedia dibagian samping oven.
- Jangan menyentuh perangkat dengan kondisi kaki telanjang atau basah atau tangan dan kaki yang basah.
- Perangkat harus digunakan hanya oleh orang dewasa untuk menyiapkan hidangan sesuai dengan instruksi yang ada pada buku petunjuk.
- Jangan menyentuh elemen pemanas atau bagian tertentu dari pintu oven pada saat perangkat digunakan, karena beberapa bagian menjadi sangat panas. Jauhkan anak-anak dari oven dan jangan menyentuh bagian yang panas secara langsung.
- Pastikan kabel listrik dari peralatan elektronik lainnya tidak bersentuhan dengan bagian-bagian panas oven.
- Ruang terbuka untuk ventilasi dan penyebaran panas tidak boleh terhalang.
- Selalu pegang handle oven dibagian tengah, bagian ujung handle bisa saja panas.
- Selalu gunakan sarung tangan ketika menempatkan atau mengeluarkan peralatan makan ke atau dari dalam oven.
- Jangan menggunakan aluminum foil untuk melapisi bagian bawah oven.
- Jangan menaruh bahan-bahan yang mudah terbakar didalam oven, jika perangkat tidak sengaja diaktifkan, bahan-bahan tersebut dapat terbakar.
- Selalu pastikan kenop pada posisi “●”/“○” ketika perangkat tidak digunakan.
- Ketika melepaskan kabel listrik, selalu menariknya dari kepala kabel, jangan menarik kabelnya.
- Selalu lepaskan kabel listrik dari sumbernya ketika akan melakukan perawatan atau perbaikan terhadap perangkat.

- Jika terjadi kerusakan pada perangkat, bagaimanapun juga jangan mencoba untuk memperbaikinya sendiri. Perbaikan yang dilakukan oleh orang yang tidak berpengalaman kemungkinan dapat menyebabkan kecelakaan atau kerusakan yang lebih parah pada perangkat. Hubungi Pusat Layanan resmi MODENA untuk perbaikan.
- Jangan meletakkan atau menyenderkan benda berat pada pintu oven.
- Jangan membiarkan anak-anak bermain dengan perangkat.
- Perangkat tidak untuk digunakan oleh orang (termasuk anak-anak) dengan kekurangan kemampuan fisik, sensorik, atau mental; atau kekurangan pengalaman dan pengetahuan mengenai produk ini, kecuali kepada mereka telah diberikan pengawasan atau petunjuk mengenai penggunaan alat oleh orang yang bertanggung jawab atas keselamatan mereka.
- Selalu matikan oven sebelum mengeluarkan rak dan pelat oven.
- Selama proses memasak, lemak atau minyak harus diperlakukan secara hati-hati karena bahan ini dapat menimbulkan kebakaran jika mencapai suhu tertentu.
- Jika anda mencium bau gas, segera lepas regulator dari tabung gas, jangan menyalakan api dan segera menghubungi Pusat Layanan MODENA.
- Selalu ingat bahwa bagian – bagian oven dan benda lain yang ada disekitarnya akan terasa panas untuk jangka waktu yang cukup lama (kurang lebih 30 menit) setelah Anda mematikan oven.
- Lakukan servis secara rutin pada oven Anda setiap 3 (tiga) bulan sekali, karena jika terdapat kelainan pada oven Anda, dapat segera diketahui dan diperbaiki.

## PART 8: SPECIFICATION

MODEL	BO 7838	BO 1661 HABK	BO 6633	BO 4630
Jenis oven	Electric Oven	Electric Oven + Air Fryer	Electric Oven	Electric Oven
Program memasak	16	12	11	8
Kapasitas oven (liter)	80 L	67 L	67	67
Fan blower pada ruang oven	Yes	Yes	Yes	Yes
Alat pemutar panggangan	Yes	Yes	Yes	Yes
Kaca oven	3 Layer	3 Layer	3 Layers	3 Layers
Lampu oven	Yes	Yes	Yes	Yes
Pengatur suhu	Yes	Yes	Yes	Yes
Pengatur waktu	Yes (Digital)	Yes (Digital)	Yes (digital)	Yes
Rak oven	Yes	Yes	Yes	Yes
Plat penadah tetesan makanan	Yes	Yes	Yes	Yes
Tegangan listrik	220 – 240 V / 50Hz	220 – 240 V / 50Hz	220 – 240 V/Hz	220 – 240 V/Hz
Dimensi produk (P x L x T) mm	595 x 610 x 595	595 x 610 x 595	595 x 610 x 595	595 x 610 x 595
Dimensi lubang meja (P x L x T) mm	560 x 550 x 580	560 x 550 x 580	560 x 550 x 580	560 x 550 x 580

<b>MODEL</b>	<b>BO 3435</b>	<b>BO 6435</b>
Jenis oven	Electric Oven	Electric Oven
Program memasak	7	7
Warna	Stainless Steel	Diamond Black
Kapasitas oven (liter)	40	40
Fan blower pada ruang oven	Yes	Yes
Alat pemutar panggang	Yes	Yes
Kaca oven	3 Layer	3 Layer
Lampu oven	Yes	Yes
Pengatur suhu	Yes	Yes
Pengatur waktu	Yes	Yes
Rak oven	Yes	Yes
Plat penadah tetesan makanan	Yes	Yes
Tegangan listrik	220 – 240 V / 50 Hz	220 – 240 V / 50 Hz
Elemen pemanas bawah	1000 W	1000 W
Elemen pemanas belakang	1460 W	1460 W
Elemen pemanas atas/grill	1090 W	1090 W
Dimensi produk (P x L x T) mm	595 x 610x 455	595 x 610x 455
Dimensi lubang meja (P x L x T) mm	560 x 550 x 448	560 x 550 x 448

<b>MODEL</b>	<b>BO 2733</b>	<b>BO 2633</b>	<b>BO 2638</b>	<b>BO 1733</b>
Jenis oven	Electric Oven	Electric Oven	Electric Oven	Electric Oven
Program memasak	8	8	8	6
Warna	Diamond Black	Diamond Black	Diamond Black	Diamond Black
Kapasitas oven (liter)	70	56	56	70
Fan blower pada ruang oven	Yes	Yes	Yes	Yes
Alat pemutar panggangan	Yes	Yes	Yes	No
Kaca oven	3 Layers	3 Layers	3 Layers	3 Layers
Lampu oven	Yes	Yes	Yes	Yes
Pengatur suhu	Yes	Yes	Yes	Yes
Pengatur waktu	Yes	Yes	Yes	Yes
Rak oven	Yes	Yes	Yes	Yes
Plat penadah tetesan makanan	Yes	Yes	Yes	Yes
Tegangan listrik	220 - 240	220 - 240	220 - 240	220 - 240
Elemen pemanas bawah	1200 W	1200 W	1200 W	1100 W
Elemen pemanas belakang	1000 & 1900 W	1000 & 1900 W	1000 & 1900 W	900 & 1350 W
Elemen pemanas atas/grill	595 x 610 x 595	595 x 610 x 595	595 x 610 x 595	595 x 610 x 595
Dimensi produk (P x L x T) mm	560 x 550 x 580	560 x 550 x 580	560 x 550 x 580	560 x 550 x 580

<b>MODEL</b>	<b>BO 4660</b>	<b>BO 2763</b>	<b>BO 2663</b>	<b>BO 2668</b>
Jenis oven	Gas Oven	Gas Oven	Gas Oven	Gas Oven
Program memasak	6	5	5	5
Warna	Diamond Black	Diamond Black	Diamond Black	Diamond Black
Kapasitas oven (liter)	67	73	56	56
Fan blower pada ruang oven	Yes	-	-	-
Alat pemutar panggangan	Yes	Yes	Yes	Yes
Kaca oven	3 Layers	3 Layers	3 Layer	3 Layer
Pemantik Satu Tangan	Yes	Yes	Yes	Yes
Fitur Keamanan Gas	Yes	Yes	Yes	Yes
Lampu Oven	Yes	Yes	Yes	Yes
Timer	Yes (digital)	Yes	Yes	Yes
Rak Oven	Yes	Yes	Yes	Yes
Plat penadah tetesan makanan	Yes	Yes	Yes	Yes
Voltage (Volt)	220 – 240	220 – 240	220 – 240	220 – 240
Dimensi produk (P x L x T) mm	595 x 630 x 595	595 x 630 x 595	595 x 630 x 595	595 x 630 x 595
Cut-out dimension (L x W x H) mm	560 x 570 x 580	560 x 570 x 580	560 x 570 x 580	560 x 570 x 580

\* Spesifikasi alat ini dapat berubah tanpa pemberitahuan untuk meningkatkan kualitas produk. Gambar dalam manual ini hanya berupa skema dan mungkin tidak sama persis dengan produk Anda. Nilai yang tertera pada label mesin atau pada dokumentasi yang menyertainya diperoleh di laboratorium sesuai dengan standar yang relevan. Tergantung pada kondisi operasional dan lingkungan alat, nilainya dapat bervariasi.



## APPENDIX 1

Cooking Type	Oven temperature (°C)	Cooking time (minutes)
Cake	175	40 – 50
Sponge cake	170	30
Fruit tart	180 – 190	20 – 30
Paradise cake	160	40 – 45
Margaret cake	160	40 – 45
Chocolate cake	160	25 – 35
Meringue	100	90
Puff pastry	200	20
Roasted beef – 1.5 kg	190	20 – 25
Roasted veal – 1 kg	150 – 160	30 – 35
Roasted lamb – 1.5 kg	190	30
Roasted pigeon	150 – 160	45
Turkey – 2 kg	175	180 – 240
Goose – 4 kg	200	240 – 270
Duck – 2.5 kg	175	90 – 150
Chicken – 1.5 kg	175	120 – 150
Trout	200	15 – 25
Cod-fish	190	50
OTHER		
Lasagna	200	40
Soufflé	180 – 200	20
Pizza	200	20

## APPENDIX 2

Food will be grill	Time (minute)	
	1st Side	2nd Side
Sliced meat	6	4
Thick meat	8	5
Smal Fish	10	8
Big Fish	15	12
Sausage	12	10
Grill Sandwich	5	2
Small chicken	20	15



**PT MODENA INDONESIA**

Jl. Industri Raya I Blok D-8,  
Jatiuwung, Tangerang 15135